



# 操作手冊

序號範圍

**S-65**

從 S6010-21001

ANSI/CSA  
North America  
South America  
Asia

包含維修資訊

Sixth Edition  
Sixth Printing  
Part No. T107106CT

## 要點

操作機器前，應閱讀、瞭解並遵守這些安全規則和操作說明。只有訓練有素和授權的人員才被允許操作此機器。應將此手冊當作機器的一部分並永遠與機器一同存放。如有任何疑問，請與我們聯繫。

## 請與我們聯繫：

網址：[www.genielift.com](http://www.genielift.com)

電子郵件：[awp.techpub@terex.com](mailto:awp.techpub@terex.com)

## 目錄

簡介 .....	1
符號與危險圖像定義 .....	3
一般安全 .....	5
人員安全 .....	11
工作區安全 .....	12
示意圖 .....	22
控制器 .....	23
檢驗 .....	31
操作說明 .....	44
拖曳說明 .....	56
搬運與提升說明 .....	57
維護 .....	61
規格 .....	65

© 1995 Terex Corporation 版權所有

第六版：第六次印刷，2014 年 6 月

Genie 和「S」是 Terex South Dakota, Inc. 在美國及許多其他國家的註冊商標。

這些機器符合  
ANSI/SIA A92.5  
CAN B.354.4 標準

## 簡介

### 所有者、使用者和操作人員：

感謝您選購我們的機器。我們的首要之務是使用者安全，這需要我們雙方的共同努力才能達成。我們認為身為設備使用者和操作人員，如果您能遵照下列指示，將會對機器的使用安全有很大的幫助：

- 1 遵守使用者、工作場所和政府規則。
- 2 閱讀、理解並遵守本手冊以及本機器隨附之其他手冊中的說明。
- 3 養成符合一般人認知的良好安全工作習慣。
- 4 只有經過良好訓練/領有執照的操作人員，在知識豐富之專業人員指導下，才能操作本機器。



### 危險

不遵守本手冊中的說明和安全規則將導致死亡和嚴重傷害。

### 不得進行操作，除非：

- 您已瞭解並掌握本操作手冊中的機器安全操作規則。
  - 1 避免出現危險情況。  
在繼續下一步之前應知道並瞭解安全規則。
  - 2 始終執行操作前檢查。
  - 3 始終在使用前進行功能測試。
  - 4 檢查工作場所。
  - 5 僅根據機器的設計意圖使用機器。
- 閱讀、理解並遵守製造商說明和安全規則—安全和操作手冊以及機器標示。
- 閱讀、理解並遵守使用者安全規則和工作現場規章。
- 請閱讀、瞭解和遵守所有相關的政府規章。
- 您已參加過訓練能夠安全地操作機器。

## 簡介

### 危險分類

此機器標示使用符號、色標和符號文字，其含義如下：



安全警告符號 – 用來警示可能對人員造成傷害。遵守該符號後的所有安全提示資訊，以避免可能出現的人員傷亡。

#### 危險

指示存在危險情況，如不避免，會導致人員死亡或嚴重受傷。

#### 警告

指示存在危險情況，如不避免，可能導致人員死亡或嚴重受傷。

#### 當心

指示存在危險情況，如不避免，可能導致人員輕度或中度受傷。

#### 注意

指示財產損失訊息。

### 設計用途

本機器是專門用於將人員以及他們的工具和材料提升到空中工作場所。

### 安全標誌維護

更換任何遺失或損壞的安全標誌。隨時注意操作人員的安全。使用中性肥皂和清水來清潔安全標誌。請勿使用溶劑型的清潔劑，因為它們會損壞安全標誌的材料。

## 符號與危險圖像定義

 <p>砸壓的危險</p>	 <p>不要靠近移動的零件</p>	 <p>爆炸的危險</p>	 <p>禁止吸煙。 嚴禁火焰。 停止引擎。</p>	 <p>電擊的危險</p>
 <p>保持所需的間隙</p>	 <p>砸壓的危險</p>	 <p>不要靠近移動中工作臺的路線</p>	 <p>墜落的危險</p>	 <p>不要靠近此表面。</p>
 <p>傾翻的危險</p>	 <p>工作臺下坡： 1 收回伸展臂。 2 降低伸展臂。</p>	 <p>工作臺上坡： 1 降低伸展臂。 2 收回伸展臂。</p>	 <p>傾翻的危險</p>	 <p>使用相同規格的輪胎來更換輪胎。</p>
 <p>傾翻的危險</p>	 <p>閱讀操作手冊</p>	 <p>只有經過訓練的維護人員才能檢修此隔艙</p>	 <p>傾翻的危險</p>	 <p>請參閱序號標籤以瞭解額定承載量。</p>

# 符號與危險圖像定義

 <p>繩索固定點</p>	 <p>車輪負載</p>	 <p>工作檯電源的電壓等級</p>	 <p>接通至工作臺之空 氣管線的壓力等級</p>	 <p>附近必須預備滅火器。</p>
 <p>電擊的危險</p>	 <p>禁止觸摸</p>	 <p>網綁說明</p>	 <p>閱讀維修手冊</p>	
 <p>焊接器的重量減少 承載量</p>	 <p>遠離明火。</p>	 <p>爆炸 / 燒傷的危險</p>	 <p>爆炸的危險</p>	 <p>請勿將醚或其他高能量的發動輔助劑用於裝備有預熱塞之機器內。</p>
 <p>網綁說明</p>	 <p>起火的危險</p>			

# 一般安全

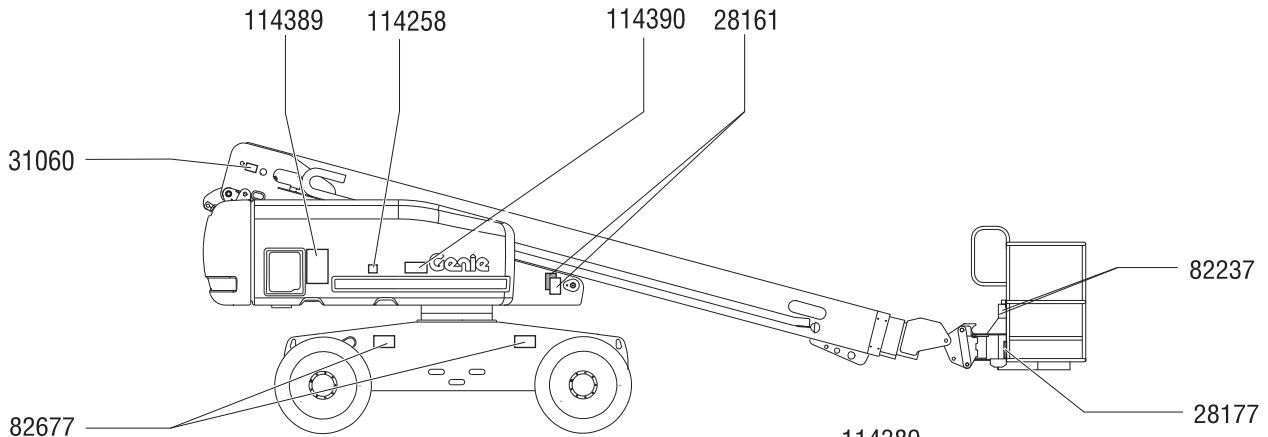

**⚠ DANGER**

**Tip-over Hazard**  
Failure to replace tires with tires of same specification will result in death or serious injury.

**Tires are critical to machine stability.**  
Do not replace factory-installed tires with tires of different specification and ply rating. Tire Size 355/55 D625, 14 ply

Tire Pressure:  
70 psi / 4.92 bar

Lug Nut Torque:  
Dry bolts:  
170 ft-lbs / 225 Nm  
Lubricated bolts:  
130 ft-lbs / 176 Nm

82677 C

**⚠ WARNING**

**Crush Hazard**  
Death or serious injury may result from platform crushing personnel against boom.

**Keep away from path of moving platform.**

28177 C

**⚠ DANGER**

**Failure to read, understand and obey the operator's manual and the following safety rules will result in death or serious injury.**

**Improper Use Hazard**  
The operator is responsible for safe machine operation. This includes:  
1. Avoid hazardous situations.  
2. Always perform a pre-operation inspection.  
3. Always perform function tests prior to use.  
4. Inspect work place.  
5. Only use the machine as it was intended.  
Do not operate unless:  
You read, understand and obey:  
- manufacturer's instructions and safety rules— safety and operator's manuals and decals  
- employer's safety rules  
- applicable governmental regulations.  
You are properly trained to safely operate this machine.

**Electrocution Hazards**  
This machine is not electrically insulated and will not provide protection from contact with or proximity to electrical current.

Line Voltage	Required Clearance
0 to 50KV	10 ft / 3.0 m
50 to 200KV	15 ft / 4.6 m
200 to 350KV	20 ft / 6.1 m
350 to 500KV	25 ft / 7.6 m
500 to 750KV	35 ft / 10.6 m
750 to 1000KV	45 ft / 13.7 m

**Do not alter or disable machine components that in any way affect safety and stability.**  
Do not push off or pull toward any object outside of the platform.  
Do not place or attach overhanging loads to any part of this machine.  
Do not place ladders or scaffolds in platform or against any part of this machine.  
Do not use machine on a moving or mobile surface or vehicle.  
Be sure all tires are in good condition, air-filled tires are properly inflated and lug nuts are properly tightened.  
Do not climb down from the platform when raised.  
Lower the platform entry mid-rail or close the entry gate before operating.

**Full Hazards**  
Occupants must wear a safety belt or harness in accordance with governmental regulations. Attach belt to anchor provided in platform.  
Do not sit, stand or climb on the platform guard rails.  
Maintain a firm footing on the platform floor at all times.

**Collisions Hazards**  
Be aware of limited sight distance and blind spots when driving or operating.  
Check work area for overhead obstructions or other possible hazards.  
Be aware of crushing hazard when grasping the platform guard rail.  
Observe and use color-coded direction arrows on the platform controls and drive chassis for drive and steer functions.  
Do not lower the boom unless the area below is clear of personnel and obstructions.

**Explosion Hazard**  
Do not start engine if you smell or detect liquid petroleum gas (LPG), gasoline, diesel fuel or other explosive substances.  
Do not refuel the machine with the engine running.  
**Damaged Machine Hazards**  
Do not use a damaged or malfunctioning machine.  
Be sure all maintenance has been performed as specified in the appropriate operator's and service manuals.  
Be sure all decals are in place and legible.  
Be sure safety operator's and responsibilities manuals are complete, legible and in the storage container located on the platform.

**⚠ DANGER**

**Electrocution Hazard**  
Death or injury can result from contacting electric power lines.

Always contact the electric power line owner. The electric power shall be disconnected or the power lines moved or insulated before machine operations begin.

114390 A

Maintain required clearance.

Line Voltage	Required Clearance
0 to 50KV	10 ft / 3.0 m
50 to 200KV	15 ft / 4.6 m
200 to 350KV	20 ft / 6.1 m
350 to 500KV	25 ft / 7.6 m
500 to 750KV	35 ft / 10.6 m
750 to 1000KV	45 ft / 13.7 m

**⚠ DANGER**

**Electrocution Hazard**  
Contact with energized components can result in death or serious injury.

**Avoid contact with energized components.**

82237 B

**⚠ DANGER**

**Burn Hazard**  
Fuel and fumes can explode and burn.

**No smoking. No flame. Stop engine.**

114258 A

**⚠ DANGER**

**Tip-over Hazard**  
Altering or disabling limit switches can result in machine tip-over. Machine tip-over will result in death or serious injury.

**Do not alter or disable limit switch(es).**

31060 B

**⚠ WARNING**

**Crush Hazard**  
Contact with moving parts can result in death or serious injury.

**Keep away from moving parts.**

28161 C

**⚠ DANGER**

**Tip-over Hazard**  
Failure to replace tires with tires of same specification will result in death or serious injury.

**Tires are critical to machine stability.**  
Do not replace factory-installed tires with tires of different specification or ply rating.

**Tire size:**  
41/18LL x 22.5, 14 ply

**S-60/65 High Flotation Tires**  
Tire pressure:  
60 psi / 4.13 bar  
Lug Nut Torque:  
Dry bolts:  
170 ft-lbs / 225 Nm  
Lubricated bolts:  
130 ft-lbs / 176 Nm

82678 C

# 一般安全

114389

**⚠ DANGER**

**Failure to read, understand and obey the operator's manual and the following safety rules will result in death or serious injury. Improper Use Hazard**

The operator is responsible for safe machine operation. This includes:

- 1 Avoid hazardous situations.
- 2 Always perform a pre-operation inspection.
- 3 Always perform function tests prior to use.
- 4 Inspect work place.
- 5 Only use the machine as it was intended.

Do not operate unless:

You read, understand and obey:

- manufacturer's instructions and safety rules — safety and operator's manuals and decals
- employer's safety rules
- applicable governmental regulations

You are properly trained to safely operate this machine.

**Electrocution Hazards**

This machine is not electrically insulated and will not provide protection from contact with or proximity to electrical current.

Line Voltage	Required Clearance
0 to 50KV	10 ft. 3.0 m
50 to 200KV	15 ft. 4.6 m
200 to 350KV	20 ft. 6.3 m
350 to 500KV	25 ft. 7.6 m
500 to 750KV	35 ft. 10.6 m
750 to 1000KV	45 ft. 13.7 m

**Tip-over Hazards**

Do not raise or extend boom unless machine is on firm, level ground.

Do not depend on tilt alarm as a level indicator. Tilt alarm sounds in platform only when machine is on a severe slope.

Do not raise boom when wind speeds may exceed 28 mph / 12.5 m/s.

Do not operate machine in strong or gusty winds. Do not increase surface area of platform or load. Increasing area exposed to wind will decrease machine stability.

Do not drive machine on or near uneven terrain, unstable surfaces or other hazardous conditions with boom raised or extended.

Do not drive machine on a slope that exceeds the maximum slope or side slope rating for the machine.

Use extreme care and slow speeds while driving the machine in stowed position across uneven terrain, debris, unstable or slippery surfaces and near holes and dropoffs.

Do not attempt to free a caught or snagged platform using platform controls. All personnel must be removed from platform before attempting to free platform using ground controls.

Do not alter or disable machine components that in any way affect safety and stability.

Do not push off or pull toward any object outside of the platform.

Do not place or attach overhanging loads to any part of this machine.

Do not place ladders or scaffolds in platform or against any part of this machine.

Do not use machine on a moving or mobile surface or vehicle.

Be sure all tires are in good condition, air-filled tires are properly inflated and lug nuts are properly tightened.

**Fall Hazards**

Occupants must wear a safety belt or harness in accordance with governmental regulations. Attach lanyard to anchor provided in platform.

Do not sit, stand or climb on the platform guard rails. Maintain a firm footing on the platform floor at all times.

Do not climb down from the platform when raised.

Lower the platform entry mid-rail or close the entry gate before operating.

**Collision Hazards**

Be aware of limited sight distance and blind spots when driving or operating.

Check work area for overhead obstructions or other possible hazards.

Be aware of crushing hazard when grasping the platform guard rail.

Observe and use color-coded direction arrows on the platform controls and drive chassis for drive and steer functions.

Do not lower the boom unless the area below is clear of personnel and obstructions.

**Explosion Hazard**

Do not start engine if you smell or detect liquid petroleum gas (LPG), gasoline, diesel fuel or other explosive substances.

Do not refuel the machine with the engine running.

**Damaged Machine Hazards**

Do not use a damaged or malfunctioning machine. Be sure all maintenance has been performed as specified in the appropriate operator's and service manuals.

Be sure all decals are in place and legible.

Be sure safety, operator's and responsibilities manuals are complete, legible and in the storage container located on the platform.

1000262

**⚠ DANGER**

**Tip-over Hazard**

Failure to match rated loads could result in an overloaded platform, which could result in machine tipping over.

When replacing platform, be sure rated load on replacement platform matches rated load on machine serial number label.

Do not attach this platform to a machine with any other rated load.

82862

**⚠ DANGER**



**Fire Hazard**  
Serious injury or death will result if fire occurs while operating welder and fire extinguisher is not available.



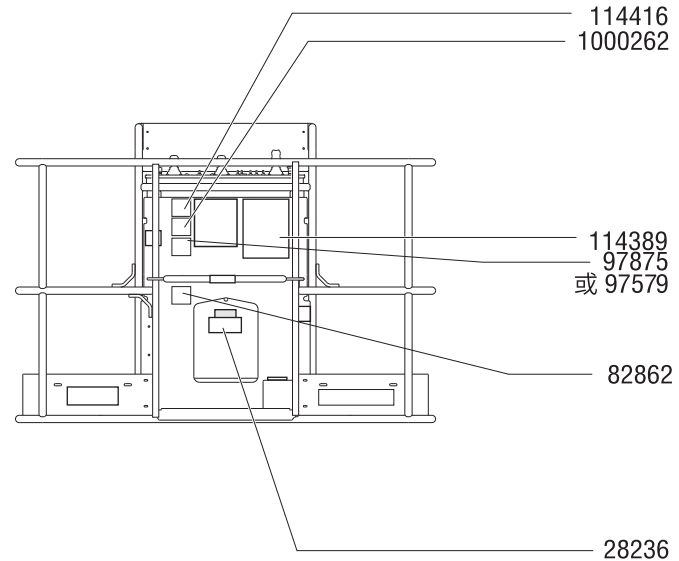

Do not operate welder unless fire extinguisher is immediately available for instant use, per OSHA regulation 1926.352(d).



28236

**⚠ WARNING**





Read and understand Operator's Manual, Responsibilities Manual and Safety Manual and all safety signs before using or maintaining machine.

If you do not understand the information in the manuals, consult your supervisor, the owner or the manufacturer.

Improper operation or maintenance can result in serious injury or death.

114416

**⚠ DANGER**



**Tip-over Hazard**  
If tilt-alarm sounds, unit is on a severe slope. Death or serious injury will result.



Stop all movement.



Read operator's manual before attempting to move machine.

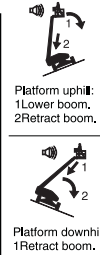

**Platform up!!!:**  
1Lower boom.  
2Retract boom.

**Platform down!!!:**  
1Retract boom.  
2Lower boom.

97579

**⚠ DANGER**



**Tip-over Hazard**  
Welder power supply reduces rated platform capacity and must be factored into total platform load.

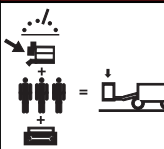

Do not overload platform.  
Welder power supply weighs 75 lbs / 34 kg.

97875

**⚠ WARNING**

**Electrocution Hazard**  
Failure to properly connect and use the weld line to platform could result in death or serious injury.

Read, understand and obey all warnings and instructions provided with welding power unit.

Turn welding power unit off before connecting leads.

Be sure weld cables are properly connected.

DC weld only: 40V, 300 amp maximum.

**Component Damage Hazard**  
Failure to properly connect weld leads may result in machine or component damage.

Turn welding power unit off before connecting leads.

Connect leads to twist-lock connectors at turntable and platform.



# 一般安全

114390

**⚠ DANGER**

**Electrocution Hazard**  
Death or injury can result from contacting electric power lines.

Always contact the electric power line owner. The electric power shall be disconnected or the power lines moved or insulated before machine operations begin.

Maintain required clearance.		
Line Voltage	Required Clearance	
0 to 50KV	10 ft	3.0 m
50 to 200KV	15 ft	4.6 m
200 to 350KV	20 ft	6.1 m
350 to 500KV	25 ft	7.6 m
500 to 750KV	35 ft	10.6 m
750 to 1000KV	45 ft	13.7 m

114390 A

28175

**⚠ WARNING**

Compartment access is restricted.

Contact with components under any cover may result in serious injury.

Only trained maintenance personnel should access compartments. Access by operator is only advised when performing Pre-operation Inspection. All compartments must remain closed and secured during operation.

28175 G

28177

**⚠ WARNING**

**Crush Hazard**  
Death or serious injury may result from platform crushing personnel against boom.

Keep away from path of moving platform.

28177 C

82677

**⚠ DANGER**

**Tip-over Hazard**  
Failure to replace tires with tires of same specification will result in death or serious injury.

Tires are critical to machine stability.

Do not replace factory-installed tires with high flotation tires.

Only replace factory-installed tires with tires of same specification and ply rating. Tire Size 355/55 D625, 14 ply

82677 C

82678

**⚠ DANGER**

**Tip-over Hazard**  
Failure to replace tires with tires of same specification will result in death or serious injury.

Tires are critical to machine stability.

Do not replace factory-installed tires with tires of different specification or ply rating.

Tire size:  
41/18LL x 22.5, 14 ply

S-60/65 High Flotation Tires

Tire pressure:  
60 psi / 4.13 bar

Lug Nut Torque:  
Dry bolts:  
170 ft-lbs / 225 Nm  
Lubricated bolts:  
130 ft-lbs / 176 Nm

Dry bolts:  
170 ft-lbs / 225 Nm  
Lubricated bolts:  
130 ft-lbs / 176 Nm

82678 C

28181

**⚠ WARNING**

**Fall Hazard**  
Death or serious injury may result from climbing or riding on boom.

Keep off this surface.

28181 C

31060

**⚠ DANGER**

**Tip-over Hazard**  
Altering or disabling limit switches can result in machine tip-over. Machine tip-over will result in death or serious injury.

Do not alter or disable limit switch(s).

31060 B

97602

**⚠ WARNING**

**Explosion Hazard**  
Death or serious injury can result from the use of other or other high energy starting aids.

Do not use ether or other high energy starting aids on machines equipped with glow plugs.

97602 B

28161

**⚠ WARNING**

**Crush Hazard**  
Contact with moving parts can result in death or serious injury.

Keep away from moving parts.

28161 C

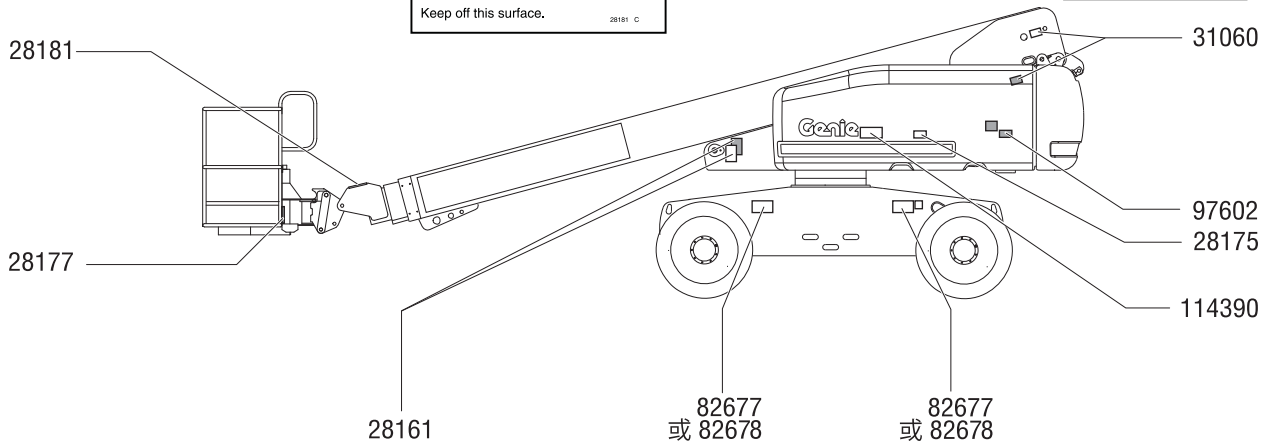

# 一般安全

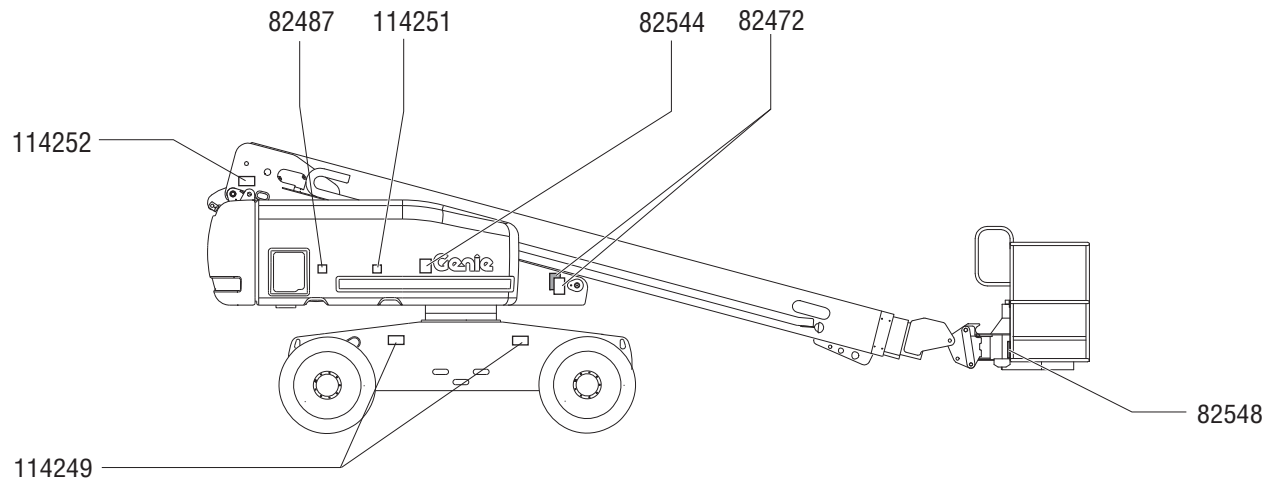

114249

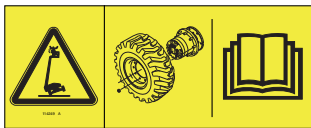

114252



82487



114251



133067



82472



82548



# 一般安全

82487



114473



82601



82547



82602

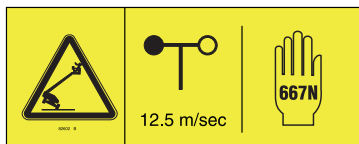

82604

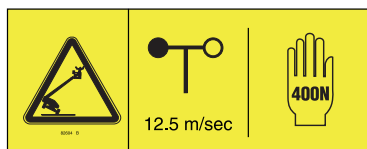

82671

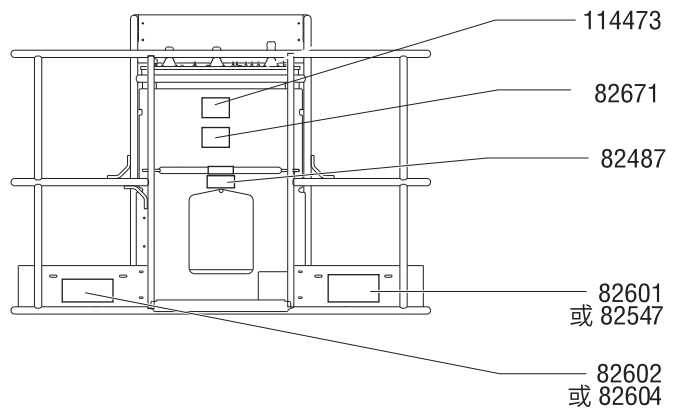

# 一般安全

82487



114473



82601



82547



82604

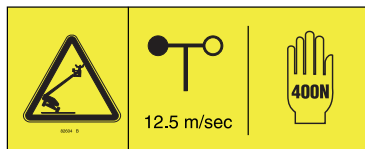

82671

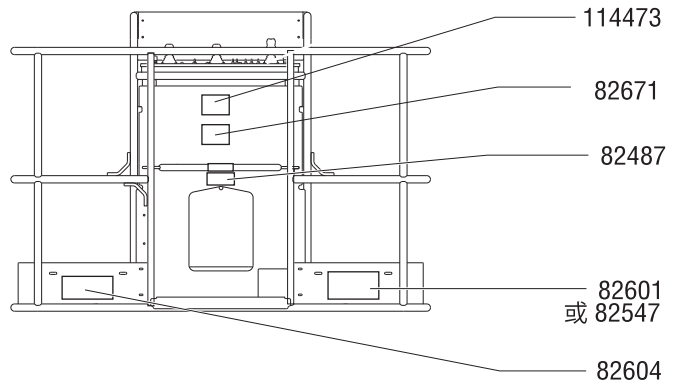

## 人員安全

### 個人墜落防護

操作此機器時需要穿戴個人墜落防護裝備 (PFPE)。

工作檯上的人員必須依照政府規章佩帶安全帶或安全裝備。將繩索捆綁在工作檯的固定點上。

操作員必須遵守有關使用人員保護裝備的使用者、工作場所以及政府規則。

所有 PFPE 必須符合適用的政府規章，而且必須按照 PFPE 製造商的說明進行檢驗與使用。

## 工作區安全

### ⚠ 電擊的危險

本機器並不絕緣，並且不提供觸電保護。

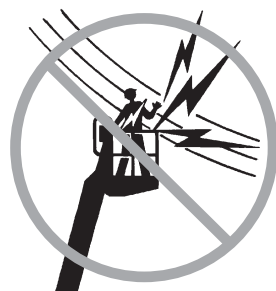

遵循關於與電源線之所需間隙的所有地方及政府規章。至少必須遵循下表所包含的所需間隙。

線電壓	所需的間隙	
0 至 50KV	10 ft	3.05 m
50 至 200KV	15 ft	4.60 m
200 至 350KV	20 ft	6.10 m
350 至 500KV	25 ft	7.62 m
500 至 750KV	35 ft	10.67 m
750 至 1000KV	45 ft	13.72 m

要考慮到工作臺移動、電線擺動或下垂，謹防強風或陣風。

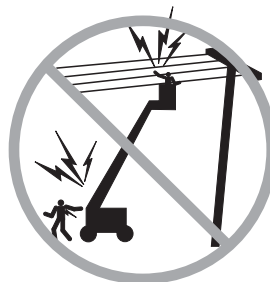

如果機器接觸到帶電的電線時，請遠離機器。地面或工作臺上的人員禁止觸摸或操作機器直至帶電的電線被切斷。

有閃電或暴風雨時請勿操作機器。

請勿將機器當作焊接的地點。

### ⚠ 傾翻的危險

工作臺上的人員、裝置和材料不得超過最大工作臺承載量。

<b>最大工作臺承載量</b>	500 lbs	227 kg
<b>最多容納人員</b>	2	

選配件和附件的重量，例如管架、面板架與焊縫，將會減少工作臺額定負載，因此必須算入總工作臺負載中。請參閱選配件上的標示。

如果要使用附件，請閱讀、理解並遵守該附件的標示和說明。

## 工作區安全



只當機器在堅固、平坦的地面上時才能升起或延伸伸展臂。



請勿把傾斜警示鈴當成水平指示器。只有當機器嚴重傾斜時工作檯上的傾斜警示鈴才會鳴響。

如果提升工作檯時發出傾斜警報聲，要十分小心地降下工作檯。確定斜坡上伸展臂的狀況，如下所示。把機器移到堅固、水平的地面前，遵循步驟降下伸展臂。請勿在降下的過程中旋轉伸展臂。

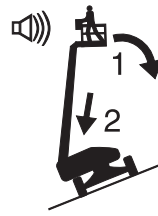

若工作檯上坡時傾斜警示鈴鳴響：

- 1 降低伸展臂。
- 2 收回伸展臂。



若工作檯下坡時傾斜警示鈴鳴響：

- 1 收回伸展臂。
- 2 降低伸展臂。



當風速可能超過 28 mph / 12.5 m/s 時，請不要升起伸展臂。如果當伸展臂升起後風速超過 28 mph / 12.5 m/s，請降下伸展臂，同時不要繼續操作機器。

強風或陣風時請勿操作機器。請勿增加工作檯或載荷的表面積。增大暴露在風中的面積將降低機器的穩定性。

## 工作區安全



在收起位置下，當機器在不平坦的地形上、有碎石、不穩定或光滑的表面、靠近洞口和陡坡等處行駛時，要極端小心並降低速度。

當伸展臂升起或延伸時，機器不能在不平坦的地形中、不穩定的表面上或其他危險狀況下行駛，或在這些地區附近行駛。

請勿把機器當成起重機來使用。

請勿用伸展臂推動機器或其他物體。

請勿把伸展臂和鄰近的建築物靠在一起。

請勿將伸展臂或工作檯捆綁在鄰近的建築物上。

請勿把載荷置於工作檯的周邊之外。

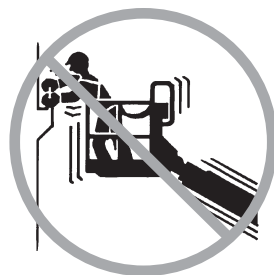

請勿將任何物體推出或拉向工作臺。

最大允許側向力 -  
ANSI 和 CSA  
150 lbs / 667 N

請勿改變或損壞任何可能影響安全性和穩定性的機器元件。

請勿用不同重量或規格的零件更換影響機器穩定性的關鍵零件。

請勿將工廠安裝的輪胎更換為不同規格或不同層級的輪胎。

未經製造商事前的書面許可，請勿修改或改動高空作業人員升降機。在工作臺、趾板或護欄系統上安裝用於放置工具或其他材料的附件，會增大工作臺重量以及工作臺或負載的表面面積。



請勿在此機器的任何零件上放置、連接重物或懸掛重物。



請勿將梯子或腳手架放在工作臺內，或靠在機器的任何零件上。

除非工具和材料已均勻分布，而且工作臺中的人員可以安全地處理，否則請勿任意搬運它們。



## 工作區安全

請勿在移動或活動的表面或者車輛上使用機器。

請確保所有輪胎皆處於良好的狀況，充氣式輪胎已適當充氣，同時槽形螺母已經確實旋緊。

當工作檯被卡住、擋住或由於鄰近物體妨礙而不能正常移動時，請勿使用工作檯控制器釋放工作檯。嘗試利用地面控制器釋放工作檯前，所有人員必須離開工作檯。

### ▲ 在坡度上操作的危險

請勿在超過機器最大上坡、下坡或側坡等級的斜坡上驅動機器。坡度等級僅適用於收起位置的機器。

#### 最大坡度等級，收起位置，2WD

工作檯下坡	30% (17°)
工作檯上坡	10% (6°)
側坡	25% (14°)

#### 最大坡度等級，收起位置，4WD

工作檯下坡	45% (24°)
工作檯上坡	30% (17°)
側坡	25% (14°)

注意：坡度等級受到地面條件與適當牽引的影響。請參閱「操作說明」一節中的「在斜坡上驅動」。

### ▲ 墜落的危險

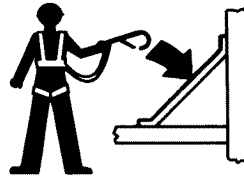

工作檯上的人員必須依照政府規章佩帶安全帶或安全裝備。將繩索捆綁在工作檯的固定點上。



請勿坐、站或爬在工作臺的護欄上。任何時候都應當穩定地站在工作臺地板上。



提升時，請勿從工作臺上爬下來。

保持工作臺地板上無碎屑。

操作前降下工作檯入口中欄或關閉入口門。

除非機器處於收起位置且工作檯處於平坦地面，否則請勿進入或離開工作檯。

## 工作區安全

### ▲ 碰撞危險

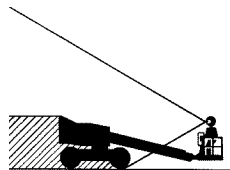

開動或操作機器時，應意識到視線距離和盲點的局限。

旋轉轉盤時，請注意伸展臂的位置以及擺尾。



檢查工作區，尋找空中障礙物或其他可能的危險。



抓住工作臺護欄時，當心有砸壓的危險。

操作員必須符合有關使用人員保護裝備的使用者、工作場所以及政府規則。

應觀察並使用工作檯控制器與驅動底盤上的驅動和轉向功能色標方向箭頭。



下方區域沒有人員和障礙物時，才能降下伸展臂。



根據地面狀況、擁塞程度、坡度、人員位置和可能導致碰撞的任何其他因素，限制行進速度。

除非吊車控制器已被鎖定，和/或已採取了防止潛在碰撞的防範措施，否則請勿在吊車的路線上操作伸展臂。

操作機器時，請勿危險驅動或野蠻操作。

## 工作區安全

### ▲ 身體受傷的危險

一定要在通風良好的地方操作機器以避免一氧化碳中毒。

當液壓油或空氣洩漏時請勿操作機器。液壓油或空氣洩漏可能會穿透和/或燒傷皮膚。

不正確地碰觸蓋子下面的任何元件將對人員造成重傷。只有經過訓練的維護人員才能檢修此隔艙。建議只在執行操作前檢查時，由操作員進行檢修。在操作過程中，所有隔艙必須保持關閉和鎖定。

### ▲ 爆炸和起火的危險

如果聞到或察覺到液化石油氣 (LPG)、汽油、柴油或其他易爆物質，請勿啟動引擎。

引擎運轉時請勿給機器加油。

只有在開闊、通風良好並遠離火花、火焰和點燃的香煙等火源處，才能給機器加油以及為電池充電。

在危險位置處或可能存在易燃或易爆氣體或微粒的地方，請勿操作機器或給電池充電。

請勿將醚這類的化學藥劑噴入裝備有預熱塞之引擎內。

## 工作區安全

### ▲ 機器損壞的危險

請勿使用已經損壞或有故障的機器。

在每個工作班次開始之前應徹底執行機器操作前檢查並測試所有功能。對已損壞或有故障的機器應立即加上標誌並停止操作。

確保已進行本手冊和適當的 Genie 維修手冊中指定的所有維護操作。

確保所有標示都在適當的位置且清晰易讀。

確保操作手冊、安全手冊和職責手冊完整、易讀，並且儲存在機器的儲存箱中。

### ▲ 元件損壞的危險

請勿使用任何大於 12V 的電池或充電器來啟動引擎。

請勿將機器當作焊接的地點。

### ▲ 電池安全性

#### 灼傷的危險



電池含酸性物質。操作電池時始終應穿上防護衣並戴上護目鏡。

避免電池中的酸性物質溢出或碰觸該物質。用小蘇打與水中和溢出的電池酸性物質。

#### 爆炸的危險



禁止火花、火焰和點燃的香煙靠近電池。電池能夠釋放出易爆氣體。

#### 電擊的危險

避免與電氣接線端子接觸。

## 工作區安全

### ▲ 焊接器安全

請認真閱讀、理解並遵守焊接動力裝置所附帶的所有警告和說明。

除非於工作臺控制器端關閉焊接動力裝置，否則請勿連接焊接引線或纜線。

除非焊接纜線正確連接，焊接器正確接地，否則請勿操作機器。

焊接器的重量會減少工作臺額定負載，因此必須算入總工作臺負載中。焊接器電源重量為 75 lbs / 34 kg。

根據美國職業安全與健康署 (OSHA) 第 1926.352(d) 號規章之規定，務必在滅火器已備妥、隨時可用的情況下才能操作焊接器。

### ▲ 接通至工作臺安全設備之焊接線

請認真閱讀、理解並遵守焊接動力裝置所附帶的所有警告和說明。

除非於工作臺控制器端關閉焊接動力裝置，否則請勿連接焊接引線或纜線。

除非適當連接焊接纜線，否則請勿操作。

請將正極引線連接至位於轉盤及工作臺的扭轉鎖定連接器。

請將負極引線夾緊至位於轉盤及工作臺的接地柱。

## 工作區安全

### ▲ 面板架安全

請認真閱讀、理解並遵守管架所附帶的所有警告和說明。

請勿超過額定工作檯承載量。管架組件和管架上的重量將會降低額定工作檯承載量，因此必須算入總工作檯負載中。

管架組件的重量為 21 lbs / 9.5 kg。

管架組件的最大承載量為 200 lbs / 91 kg。

管架組件的重量和管架的負載會限制工作檯的最多容納人員數。

請將負載置於工作檯周邊的居中位置。

將其固定到工作檯上。

請勿堵塞工作檯的入口或出口。

請勿妨礙到操作工作檯控制器或紅色「緊急停止」按鈕的能力。

除非您已受過充分的指示，並瞭解所有關於具有懸垂負載之工作檯移動可能發生的危險，否則不得進行操作。

請勿升降固定或懸垂的負載，以避免對機器造成水平或側向力。

**電擊的危險：**將管路遠離所有帶電的導線。

### ▲ 面板架安全

請認真閱讀、理解並遵守面板架所附帶的所有警告和說明。

請勿超過額定工作檯承載量。托架、面板、人員、工具和任何其他設備加起來的總重量不得超過額定承載量。

面板架組件的重量為 30 lbs / 13.6 kg。

面板架的最大承載量為 250 lbs / 113 kg。

面板架的重量和面板架的負載會限制工作檯的最多容納人員數為一個人。

將其固定到工作檯上。使用提供的皮帶將面板固定到工作檯護欄。

除非您已受過充分的指示，並瞭解所有關於提升面板可能發生的危險，否則不得進行操作。

請勿升降固定或懸垂的負載，以避免對機器造成水平或側向力。

面板最大垂直高度：4 ft / 1.2 m

最大承受風速：15 mph / 6.7 m/sec

最大面板面積：32 sq ft / 3 m<sup>2</sup>

## 工作區安全

### 拖曳裝置安全

請認真閱讀、理解並遵守拖曳裝置所附帶的所有警告和說明。

當車輛處於自由輪轉配置下時，這時會沒有剎車，機器可能會移動，導致死亡、嚴重傷害或財產的損壞。

請勿超出最大拖曳速度，或最大拖曳時間。

<b>最大拖曳速度</b>	8 mph / 12.87 km/h
<b>8 mph / 13 km/h 的最大拖曳時間</b>	30 分鐘
<b>6 mph / 10 km/h 的最大拖曳時間</b>	60 分鐘

### 每次使用後鎖住

- 1 選擇一個安全停放位置，可以是堅固的水平地面，沒有障礙物並避開交通繁忙的地方。
- 2 將伸展臂收回並降到收起位置。
- 3 旋轉轉盤，使伸展臂位於非轉向輪之間。
- 4 將鑰匙開關轉動至 off「關」的位置並拔掉鑰匙，以避免未經許可使用機器。
- 5 用止輪塊墊起車輪。

# 示意圖

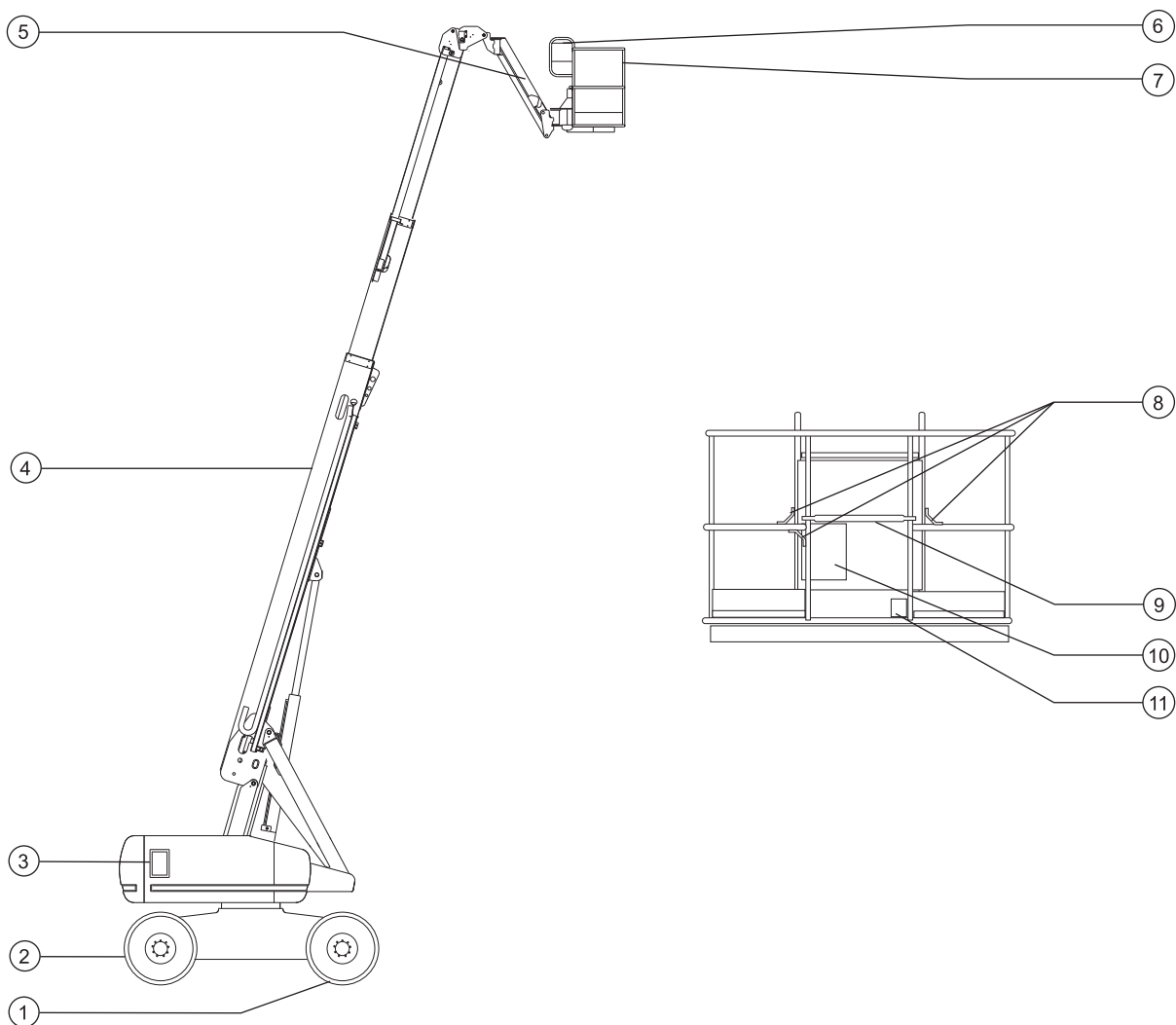

- 1 非轉向輪胎
- 2 轉向輪胎
- 3 地面控制器
- 4 伸展臂
- 5 短臂
- 6 工作臺控制器
- 7 工作檯

- 8 繩索固定點
- 9 滑動中護欄
- 10 手冊儲存箱
- 11 腳踏開關



# 控制器

S-65 機器將有下列兩種類型之一的地面控制器面板。除非特別指出，否則本節的說明與「功能測試與操作說明」中的說明適用於兩種面板。

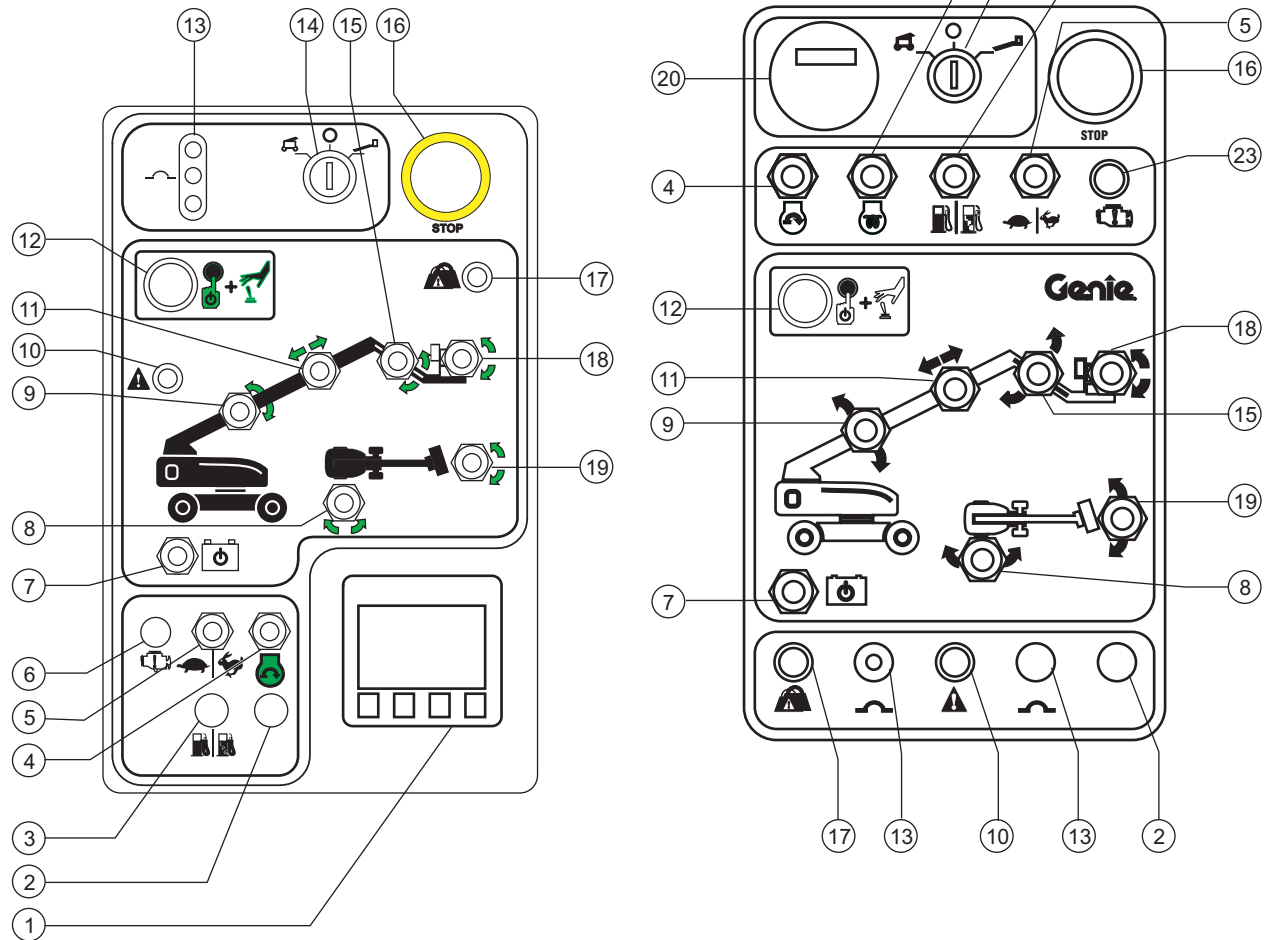

## 控制器

### 地面控制器面板

#### 1 LCD 讀取螢幕

螢幕上會顯示計時器、電壓、油壓與冷卻液溫度。螢幕也會顯示故障代碼與其他維修資訊。

#### 2 未使用

#### 3 未使用

#### 4 引擎啟動開關

將引擎啟動開關移動至任一側，啟動引擎。

#### 5 引擎空轉 (rpm) 選擇開關

將引擎空轉選擇開關移動至烏龜位置，以啟動低速空轉之腳踏開關。

將引擎空轉選擇開關移動至兔子位置，以啟動高速空轉之腳踏開關。

#### 6 未使用

#### 7 緊急動力開關

如果主動力源 (引擎) 失去作用，則請使用緊急動力。

同時按住任一側的緊急動力開關並且啟動所需之功能。

#### 8 轉盤旋轉開關

將轉盤旋轉開關往右轉，轉盤會轉向右側。將轉盤旋轉開關往左轉，轉盤會轉向左側。

#### 9 伸展臂上升/下降開關

將伸展臂上升/下降開關往上移，伸展臂會上升。將伸展臂上升/下降開關往下移，伸展臂會下降。

#### 10 機器故障指示燈

燈亮表示所有功能皆已停止。請參閱「操作說明」一節中的說明。

#### 11 伸展臂延伸/收回開關

將伸展臂延伸/收回開關往右移，伸展臂會延伸。將伸展臂延伸/收回開關往左移，伸展臂會收回。

#### 12 功能啟用按鈕

按住功能啟用按鈕，以啟用地面控制器面板上的功能進行操作。

#### 13 斷路器

## 控制器

### 14 關/地面/工作臺選擇鑰匙開關

將鑰匙開關轉動至 **off** 「關」的位置，即可關掉機器。將鑰匙開關轉動至地面的位置，地面控制器即開始運作。將鑰匙開關轉動至工作臺的位置，工作臺控制器即開始運作。

### 15 短臂上升/下降開關

將短臂開關往上移，短臂會上升。將短臂開關往下移，短臂會下降。

### 16 紅色「緊急停止」按鈕

將紅色「緊急停止」按鈕向裡推到 **off** 「關」的位置，以停止所有功能並且關閉引擎。將紅色「緊急停止」按鈕拉出至 **on** 「開」的位置，開始操作機器。

### 17 未使用

### 18 工作臺調整水平開關

將工作臺調整水平開關往上移，工作臺的高度即往上升高。將工作臺調整水平開關往下移，工作臺的高度即往下降低。

### 19 工作臺旋轉開關

將工作臺旋轉開關往右轉，工作臺會轉向右側。  
將工作臺旋轉開關往左轉，工作臺會轉向左側。

### 20 計時器

計時器會顯示機器已運作的小時數。

### 21 預熱塞開關

將預熱塞開關移動至任一側約 **3 至 5 秒鐘** 的時間。

### 22 汽油/LPG 型號：燃料選擇開關

將燃料選擇開關移動至汽油位置，選擇汽油作為燃料。將燃料選擇開關移動至 **LPG** 位置，選擇 **LPG** 作為燃料。

### 23 檢查引擎燈

燈亮且引擎停止：標記機器並停止使用。  
燈亮且引擎運轉：請於 **24 小時**內聯絡維修人員。

# 控制器

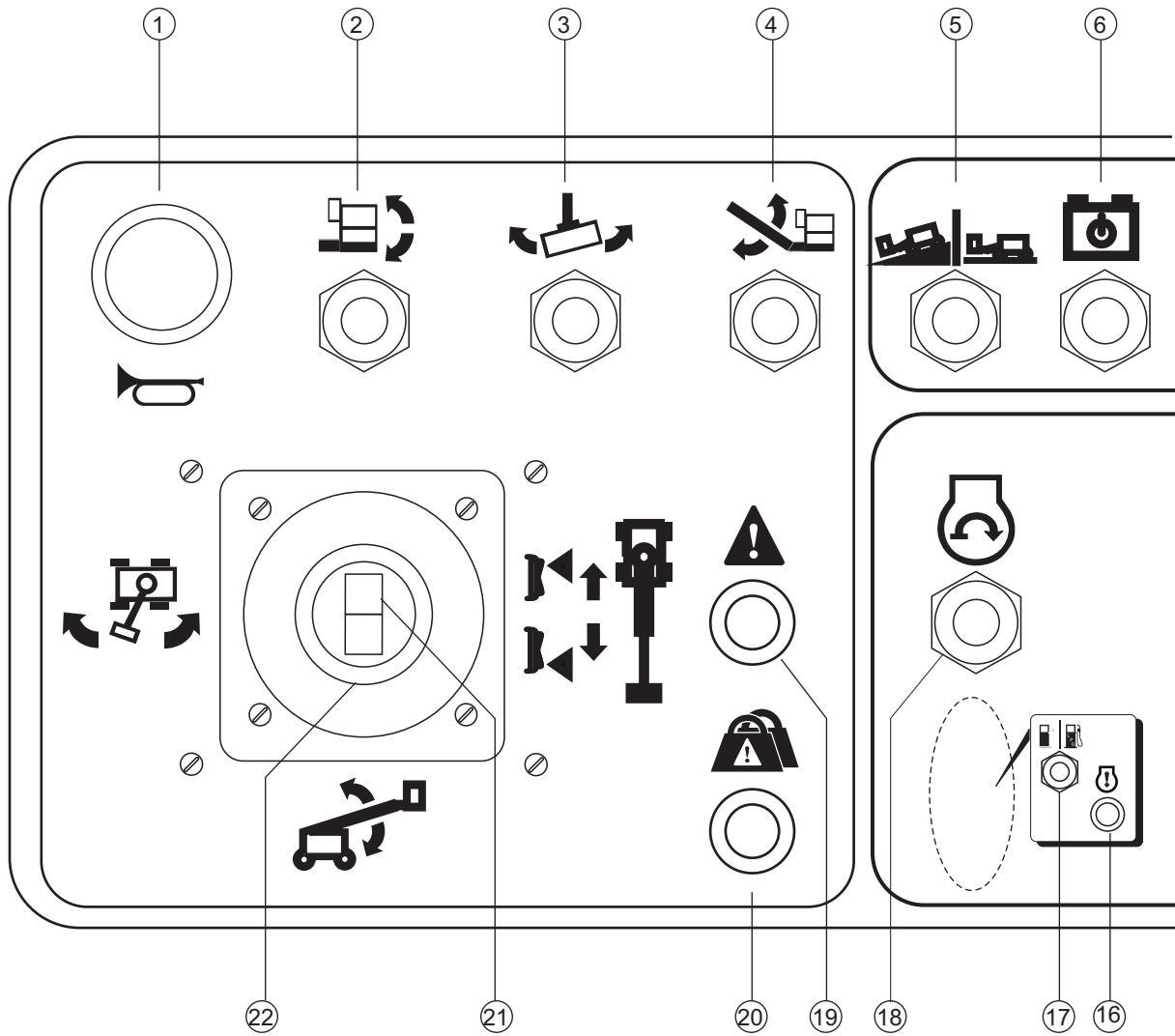

# 控制器

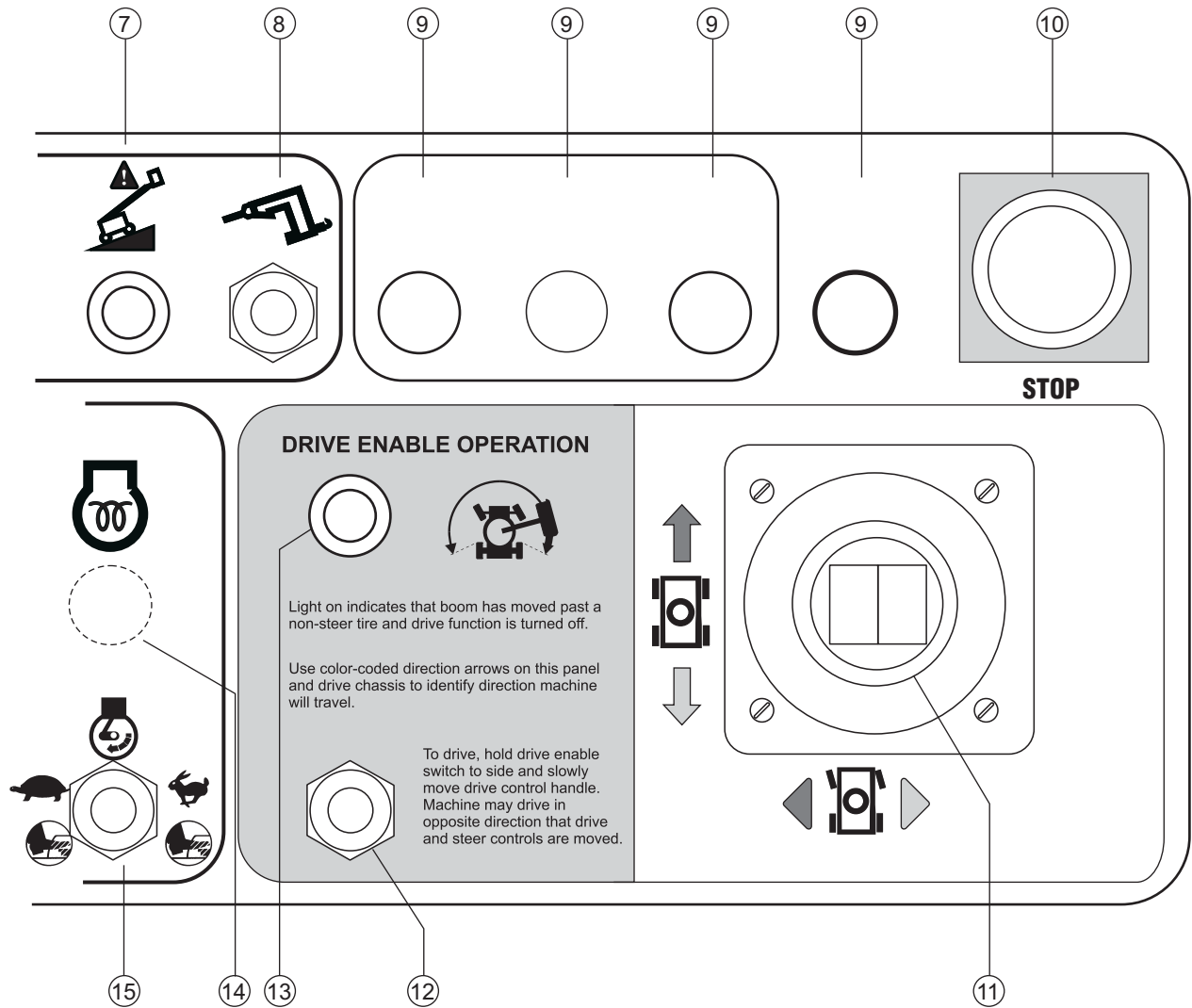

## 控制器

### 工作檯控制面板

#### 1 喇叭按鈕

按下此按鈕，喇叭即鳴響。放開此按鈕，喇叭即停止。

#### 2 工作檯調整水平開關

將工作檯調整水平開關往上移，工作檯的高度即往上升高。將工作檯調整水平開關往下移，工作檯的高度即往下降低。



#### 3 工作檯旋轉開關

將工作檯旋轉開關往左轉，工作檯會轉向左側。將工作檯旋轉開關往右轉，工作檯會轉向右側。



#### 4 短臂上升/下降開關

將短臂開關往上移，短臂會上升。將短臂開關往下移，短臂會下降。

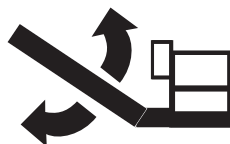

#### 5 驅動速度選擇開關

機器處於斜坡的符號：在斜坡上的低速範圍操作。

機器處於水平面的符號：最大驅動速度的高速範圍操作。

#### 6 緊急動力開關

如果主動力源 (引擎) 失去作用，則請使用緊急動力。

同時按住任一側的緊急動力開關並且啟動所需之功能。

#### 7 機器未處於水平狀態指示燈

當傾斜警示鈴發出聲音時，燈會亮。將機器移到平坦地面。

#### 8 發電機開關 (如果配備)

將發電機開關往上移可啟動發電機。將開關往下移可關閉發電機。

#### 9 未使用

#### 10 紅色「緊急停止」按鈕

將紅色「緊急停止」按鈕向裡推到 off「關」的位置，以停止所有功能並且關閉引擎。將紅色「緊急停止」按鈕拉出至 on「開」的位置，開始操作機器。

## 控制器

- 11 用於驅動及轉向功能之雙軸比例控制手柄  
或者 用於行駛功能的比例控制手柄和用於轉向功能的拇指搖桿。  

按照控制面板上藍色箭頭指示的方向移動控制手柄，然後機器就會向前驅動。按照控制面板上黃色箭頭指示的方向移動控制手柄，然後機器就會向後驅動。按照藍色三角指示的方向移動控制手柄，然後機器就會轉向左邊。按照黃色三角指示的方向移動控制手柄，然後機器就會轉向右邊。

或者  
按照控制面板上藍色箭頭指示的方向移動控制手柄，然後機器就會向前驅動。按照控制面板上黃色箭頭指示的方向移動控制手柄，然後機器就會向後驅動。按拇指搖桿開關的左側，然後機器就會轉向左邊。按拇指搖桿開關的右側，然後機器就會轉向右邊。
- 12 全方位開關  

若要驅動，請在全方位指示燈亮起時，握住任一側的全方位開關並緩慢地將驅動控制手柄移開中心位置。請注意機器可能以與驅動及轉向控制器移動方向相反的方向移動。
- 13 全方位指示燈  

燈亮表示伸展臂剛剛移過非轉向輪而且驅動功能已中斷。
- 14 預熱塞開關 (如果配備)  

將預熱塞開關移動至任一側約 3 至 5 秒鐘的時間。
- 15 引擎空轉 (rpm) 選擇開關  

將引擎空轉選擇開關移動至烏龜位置，以啟動低速空轉之腳踏開關。  
將引擎空轉選擇開關移動至兔子位置，以啟動高速空轉之腳踏開關。
- 16 有 LCD 螢幕的型號：引擎關閉指示燈亮  

燈亮表示引擎已關閉。請聯絡維修人員。

## 控制器

### 17 汽油/LPG 型號：燃料選擇開關

將燃料選擇開關移動至汽油位置，選擇汽油作為燃料。將燃料選擇開關移動至 LPG 位置，選擇 LPG 作為燃料。

### 18 引擎啟動開關

將引擎啟動開關移動至任一側，啟動引擎。

### 19 機器故障指示燈

燈亮表示所有功能皆已停止。請參閱「操作說明」一節中的說明。

### 20 未使用

### 21 用於伸展臂延伸/收回功能的拇指搖桿開關

按下搖桿開關的頂部，伸展臂將會收回。按下搖桿開關的底部，伸展臂將會延伸。

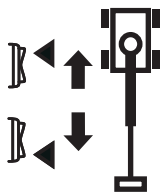

### 22 用於伸展臂上升/下降及轉盤左轉/右轉功能之雙軸比例控制手柄

將控制手柄往上移，伸展臂便會上升。將控制手柄往下移，伸展臂便會下降。

將控制手柄往右移，轉盤也會向右轉。將控制手柄往左移，轉盤也會向左轉。





## 檢驗



### 不得進行操作，除非：

- 您已瞭解並掌握本操作手冊中的機器安全操作規則。
  - 1 避免出現危險情況。
  - 2 永遠執行操作前檢查。  
在繼續下一步之前應知道並瞭解操作前檢查。
  - 3 始終在使用前進行功能測試。
  - 4 檢查工作場所。
  - 5 僅根據機器的設計意圖使用機器。

### 操作前檢查基本原則

在操作前進行檢查和例行維護是操作員的職責。

操作前檢查是由操作員在每個工作班次之前進行的目視檢查。檢查的目的是在操作員進行功能測試之前發現機器是否存在明顯問題。

操作前檢查也可用來確定是否需要進行例行的維護程序。操作員僅能執行在此手冊中規定的例行維護項目。

請參考下頁的清單，並檢查每個項目。

如果發現損壞或與出廠狀態不同的任何未經授權的改動，必須標記機器並停止使用。

根據製造商的規定，只有合格的維修技術人員才能維修機器。維修結束後，在進行功能測試之前，操作員必須再執行一次操作前檢查。

根據製造商的規定和職責手冊上所列的要求，應由具有資格的維修技術人員進行定期維護檢查。

## 檢驗

### 操作前檢查

- 確保安全、職責和操作手冊完整、易讀，並儲存在工作臺中的存放箱中。
- 確定所有標籤清晰易讀且貼於正確的位置。請參閱「檢驗」一節。
- 檢查液壓滲漏和油位是否適當。請根據需要加油。請參閱「維護」一節。
- 檢查電池液是否泄漏以及液位是否合適。請根據需要添加蒸餾水。請參閱「維護」一節。
- 檢查引擎機油是否滲漏和油位是否適當。請根據需要加油。請參閱「維護」一節。
- 檢查引擎冷卻液是否滲漏及冷卻液液位是否適當。請根據需要添加冷卻液。請參閱「維護」一節。
- 檢查輪胎壓力是否適當。請根據需要打氣。請參閱「維護」一節。

檢查下列元件或區域有無損壞、安裝不當，或零件遺失以及未經授權的修改等情況：

- 電氣元件、接線和電纜
- 液壓軟管、接頭、液壓缸和集流腔
- 燃料與液壓油箱
- 驅動馬達、轉盤馬達與驅動輪轂
- 耐磨墊

- 輪胎和車輪
- 引擎及相關元件
- 限制開關和喇叭
- 警示鈴和指示燈 (如果有配備的話)
- 螺母、螺栓和其他固定裝置
- 工作檯入口中欄或門

檢查整個機器以尋找：

- 焊縫或架構元件的裂紋
- 機器的凹痕或損壞
- 過度生鏽、腐蝕或氧化
- 確保所有架構件和其他關鍵元件都具備，所有相關緊固件和銷釘均處於正確位置並完全擰緊。
- 完成檢查後，確保所有隔艙蓋位置適當並且鎖緊。

## 檢驗



### 不得進行操作，除非：

- ☑ 您已瞭解並掌握本操作手冊中的機器安全操作規則。
    - 1 避免出現危險情況。
    - 2 始終執行操作前檢查。
    - 3 始終在使用前進行功能測試。
- 在繼續下一步之前應知道並瞭解功能測試。
- 4 檢查工作場所。
  - 5 僅根據機器的設計意圖使用機器。

### 功能測試基本原則

功能測試是為了在開始使用機器之前先發現故障而設計的。操作員必須遵循逐步說明來測試機器的所有功能。

禁止使用有故障的機器。如果發現故障，必須標記機器並停止使用。根據製造商的規定，只有合格的維修技術人員才能維修機器。

維修結束後，操作員必須在開始使用機器之前，再一次執行操作前檢查和功能測試。

## 檢驗

### 在地面控制器上

- 1 選擇一個堅固、水平且沒有障礙物的測試區域。
  - 2 將鑰匙開關轉動至地面控制器。
  - 3 將紅色「緊急停止」按鈕拉出至 on「開」的位置。
- ⊙ 結果：指示燈 (如果有配備的話) 應該成閃爍狀態。
- 4 啟動引擎。請參閱「操作說明」一節。

### 測試緊急停止

- 5 把紅色「緊急停止」按鈕向裡推至 off「關」的位置。
- ⊙ 結果：引擎應該關閉而且任何功能都不應運作。
- 6 將紅色「緊急停止」按鈕拉出至開的位置，重新啟動引擎。

### 測試機器功能

- 7 請勿按下功能啟用按鈕。嘗試啟動每一個伸展臂及工作檯功能扳鈕開關。



- ⊙ 結果：伸展臂及工作檯功能不應運作。

- 8 按住功能啟用選擇按鈕，然後啟動每一個伸展臂及工作檯功能扳鈕開關。
- ⊙ 結果：所有伸展臂及工作檯功能都應執行一個完整的週期。當伸展臂下降時，下降警鈴 (如果有配備的話) 應該鳴響。

### 測試傾斜傳感器

- 9 拔出工作檯紅色「緊急停止」按鈕至 on「開」的位置。將鑰匙開關轉動至工作檯控制。
- 10 打開油箱側轉盤蓋並且找到燃料箱旁邊的傾斜傳感器。
- 11 按下傾斜傳感器的一側。

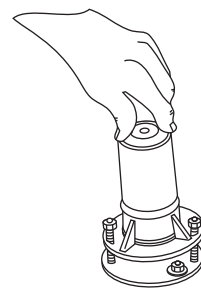

- ⊙ 結果：位於工作檯的警報器應該會發出鳴響。

### 測試緊急控制器

- 12 將鑰匙開關轉動至地面控制器，然後關閉引擎。

## 檢驗

13 將紅色「緊急停止」按鈕拉出至 on 「開」的位置。

14 同時按住緊急動力開關並且啟動每個伸展臂功能扳鈕開關。



注意：若要保存電池電力，請透過某一部分週期測試每項功能。

⊙ 結果：所有伸展臂功能應該執行。

### 在工作臺控制臺上

#### 測試緊急停止

15 進入工作臺並拉出紅色「緊急停止」按鈕。啟動引擎。

16 把工作臺上的紅色「緊急停止」按鈕按壓至 off 「關」的位置。

⊙ 結果：引擎應該關閉而且任何功能都不應運作。

17 將紅色「緊急停止」按鈕拉出並且重新啟動引擎。

#### 測試喇叭

18 按下喇叭按鈕。

⊙ 結果：喇叭應鳴響。

#### 測試腳踏開關

19 把工作臺上的紅色「緊急停止」按鈕按壓至 off 「關」的位置。

20 將紅色「緊急停止」按鈕拉出至 on 「開」的位置，但是請勿啟動引擎。

21 踩下腳踏開關並且嘗試透過將啟動扳鈕開關移動至任一側來啟動引擎。

⊙ 結果：引擎不應啟動。

22 請勿踩下腳踏開關並重新啟動引擎。

⊙ 結果：引擎應啟動。

23 請勿踩下腳踏開關並測試各個機器功能。

⊙ 結果：所有功能都不會執行。

#### 測試機器功能

24 踩下腳踏開關。

25 啟動每一機器功能控制手柄或扳鈕開關。

⊙ 結果：所有伸展臂及工作檯功能都應執行一個完整的週期。

## 檢驗

### 測試轉向

- 26 踩下腳踏開關。
- 27 按照控制面板上藍色三角指示的方向按下驅動控制手柄頂端的拇指搖桿開關，或者按照藍色三角指示的方向，緩慢移動控制手柄。
- ⊙ 結果：車輪應按照驅動底盤上藍色三角所指示的方向轉動。
- 28 按照控制面板上黃色三角指示的方向按下拇指搖桿開關，或者按照黃色三角指示的方向，緩慢移動控制手柄。
- ⊙ 結果：車輪應按照驅動底盤上黃色三角所指示的方向轉動。

### 測試驅動和剎車功能

- 29 踩下腳踏開關。
- 30 按照控制面板上藍色箭頭指示的方向，緩慢移動驅動控制手柄直至機器開始移動，然後將手柄恢復到中心位置。
- ⊙ 結果：機器應按照驅動底盤上藍色箭頭所指示的方向移動，然後突然停止。

- 31 按照控制面板上黃色箭頭指示的方向，緩慢移動控制手柄直至機器開始移動，然後將手柄恢復到中心位置。

- ⊙ 結果：機器應按照驅動底盤上黃色箭頭所指示的方向移動，然後突然停止。

注意：在工作車能爬上的任何坡度上，剎車必須能夠使機器停穩。

### 測試懸吊系統 (如果配備)

- 32 從工作檯控制器啟動引擎。
- 33 將右轉向輪胎驅動到一塊 6 in / 15 cm 的墊塊或井欄上。
- ⊙ 結果：其餘三個輪胎應保持與地面緊密接觸。
- 34 將左轉向輪胎驅動到一塊 6 in / 15 cm 的墊塊或井欄上。
- ⊙ 結果：其餘三個輪胎應保持與地面緊密接觸。
- 35 將左右兩轉向輪胎驅動到一塊 6 in / 15 cm 的墊塊或井欄上。
- ⊙ 結果：非轉向輪胎會保持與地面緊密接觸。

## 檢驗

### 測試全方位功能系統

- 36 踩下腳踏開關並且將伸展臂降至收起位置。  
37 旋轉轉盤，直到伸展臂移過其中一個的非轉向輪。

- ⊙ 結果：無論伸展臂位在所示範圍的任何位置，全方位功能指示燈應該會亮起並保持亮燈狀態。



- 38 將驅動控制手柄移開中心位置。  
⊙ 結果：驅動功能應當不能執行。  
39 移動並握住任一側的全方位扳鈕開關並緩慢地將驅動控制手柄移開中心位置。  
⊙ 結果：驅動功能應當能夠執行。

注意：當全方位功能系統使用中，機器可能以與驅動及轉向控制手柄移動方向相反的方向行駛。

使用工作檯控制器和驅動底盤上的色標方向箭頭來標示機器將移動的方向。

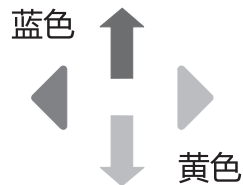

### 測試限制的驅動速度

- 40 踩下腳踏開關。  
41 伸展臂提升至剛好水平面以上。

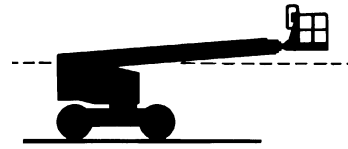

- 42 緩慢移動控制手柄直至全驅動位置。  
⊙ 結果：伸展臂升起時的最大驅動速度不應超過每秒 1 ft / 30 cm。  
43 將伸展臂降到收起位置。  
44 伸展臂延伸 18 in / 46 cm。  
45 緩慢移動控制手柄直至全驅動位置。  
⊙ 結果：伸展臂延伸時的最大驅動速度不應超過每秒 1 ft / 30 cm。

如果伸展臂升高或延伸時的驅動速度超出每秒 1 ft / 30 cm，請立刻標記機器並停止使用。

## 檢驗

### 測試緊急控制器

- 46 關閉引擎。
- 47 將紅色「緊急停止」按鈕拉出至 on「開」的位置。
- 48 踩下腳踏開關。
- 49 同時按住緊急動力開關並且啟動每一個機器功能控制手柄或是扳鈕開關。

注意：若要保存電池電力，請透過某一部分週期測試每項功能。

- ⊙ 結果：所有伸展臂及轉向功能都應該執行。不應該使用緊急動力執行驅動功能。

### 測試航空器保護套件 (如果配備)

- 50 將工作檯底部的黃色保險桿往任何方向移動 4 英寸 / 10 cm。
- 51 啟動每個功能控制手柄或扳鈕開關。
  - ⊙ 結果：不執行任何伸展臂及轉向功能。
- 52 移動並按住功能優先開關。
- 53 啟動每個功能控制手柄或扳鈕開關。
  - ⊙ 結果：所有伸展臂及轉向功能應該執行。



## 檢驗



### 不得進行操作，除非：

- 您已瞭解並掌握本操作手冊中的機器安全操作規則。
  - 1 避免出現危險情況。
  - 2 始終執行操作前檢查。
  - 3 始終在使用前進行功能測試。
  - 4 **檢查工作場所。**  
在繼續下一步之前該瞭解和瞭解工作場所的檢查。
  - 5 僅根據機器的設計意圖使用機器。

### 工作場所檢查基本原則

工作場所檢查有助於操作員確定工作場所是否適合於安全操作機器。將機器移動到工作場所之前，操作員應首先進行此項工作。

操作員的職責是閱讀並牢記工作場所的危險事項，然後當移動、安裝和操作機器時注意並避免這些危險。

### 工作場所檢查檢查表

當心和避免下列危險情況：

- 陡坡或洞穴
- 突起物、地面障礙物或碎屑
- 斜坡表面
- 不穩定或光滑的表面
- 空中障礙物和高壓導線
- 危險位置
- 不足以承受機器所施加全部負載力的表面支撐物
- 風和天氣狀況
- 未授權人員的出現
- 其他可能出現的不安全情況

## 檢驗

### 檢驗包含文字的標示

確定機器上的標示是否有文字或符號。使用適當的檢驗來驗證所有標示皆清晰易讀且貼於正確的位置。

以下是包含數量和說明的資料清單。

零件號	標示說明	數量
25994	注意 – 元件損壞危險	1
27204	箭頭 – 藍色	1
27205	箭頭 – 黃色	1
27206	三角 – 藍色	2
27207	三角 – 黃色	2
28158	標籤 – 無鉛	1
28159	標籤 – 柴油機	1
28160	標籤 – 液化石油氣	1
28161	警告 – 砸壓的危險	4
28165	說明 – 腳踏開關	1
28174	標籤 – 動力至工作臺，230V	2
28175	警告 – 隔艙入口	1
28176	標籤 – 手冊遺失	1
28177	警告 – 碰撞的危險	2
28181	警告 – 不得踩踏或跨騎	1
28235	標籤 – 動力至工作臺，115V	2
28236	警告 – 不適當的操作	1
30080	說明 – 最大承載，500 lbs / 227 kg	1
31060	危險 – 傾翻的危險，限制開關	3
31788	危險 – 爆炸/燒傷的危險	1
40434	標籤 – 牽索固定點	8
44981	標籤 – 通到工作臺的空氣管線 (選配件)	2
52865	警告 – 年度檢驗記錄	1
52966	裝飾物 – 4 x 2	1
52967	裝飾物 – 4 x 4	1
62078	裝飾物 – Genie S-65	1
62079	裝飾物 – S-65	1
72875	警告 – 管架 (選配件)	2
82237	危險 – 電擊的危險 (選配件)	2

零件號	標示說明	數量
82366	標籤 – Chevron Rando	1
82410	警告 – 面板架 (選配件)	2
82644	說明 – Perkins 引擎規格 (404C-22)	1
82677	危險 – 輪胎規則	4
82678	危險 – 高浮力輪胎規則	4
82862	危險 – 滅火器，焊接器 (選配件)	1
97548	說明 – Deutz 引擎規格 (F3L 2011 & D2011 L03i)	1
97579	危險 – 傾翻的焊接器 (選配件)	1
97602	警告 – 爆炸的危險	1
97815	標籤 – 下方中護欄	1
97875	警告 – 工作臺焊接線	2
97887	說明 – 最大側力，150 lbs / 667 N，ANSI	1
114099	標籤 – 搬運圖	2
114169	說明 – Ford 引擎規格 (DSG-423)	1
114258	危險 – 爆炸的危險	1
114277	標籤 – 傳送帶路線 (DSG-423)	1
114389	危險 – 安全規則	2
114390	危險 – 電擊的危險	2
114416	危險 – 傾翻的危險，傾斜警示鈴	1
114465	地面控制器面板	1
133278	標籤 – 低硫化燃料量 (柴油機型號)	1
147603	工作檯控制面板	1
215526	標籤 – 傳送帶路線	1
215527	說明 – Ford 引擎規格 (MSG-425)	1
219723	地面控制器面板	1
235372	標籤 – 車輪負載	4
822004	說明 – Perkins 引擎規格，(404F-22)	1
822131	說明 – Deutz 引擎規格 (D2.9 L4)	1
823761	工作檯控制面板	1
825579	說明 – LCD 螢幕	1
826345	標籤 – 僅限超低硫化燃料量 (柴油機型號)	1
1000014	說明 – 操作說明	2
1000262	危險 – 傾翻，承載量	1

■ 陰影表示標示是隱藏的，也就是在蓋子的下面

# 檢驗

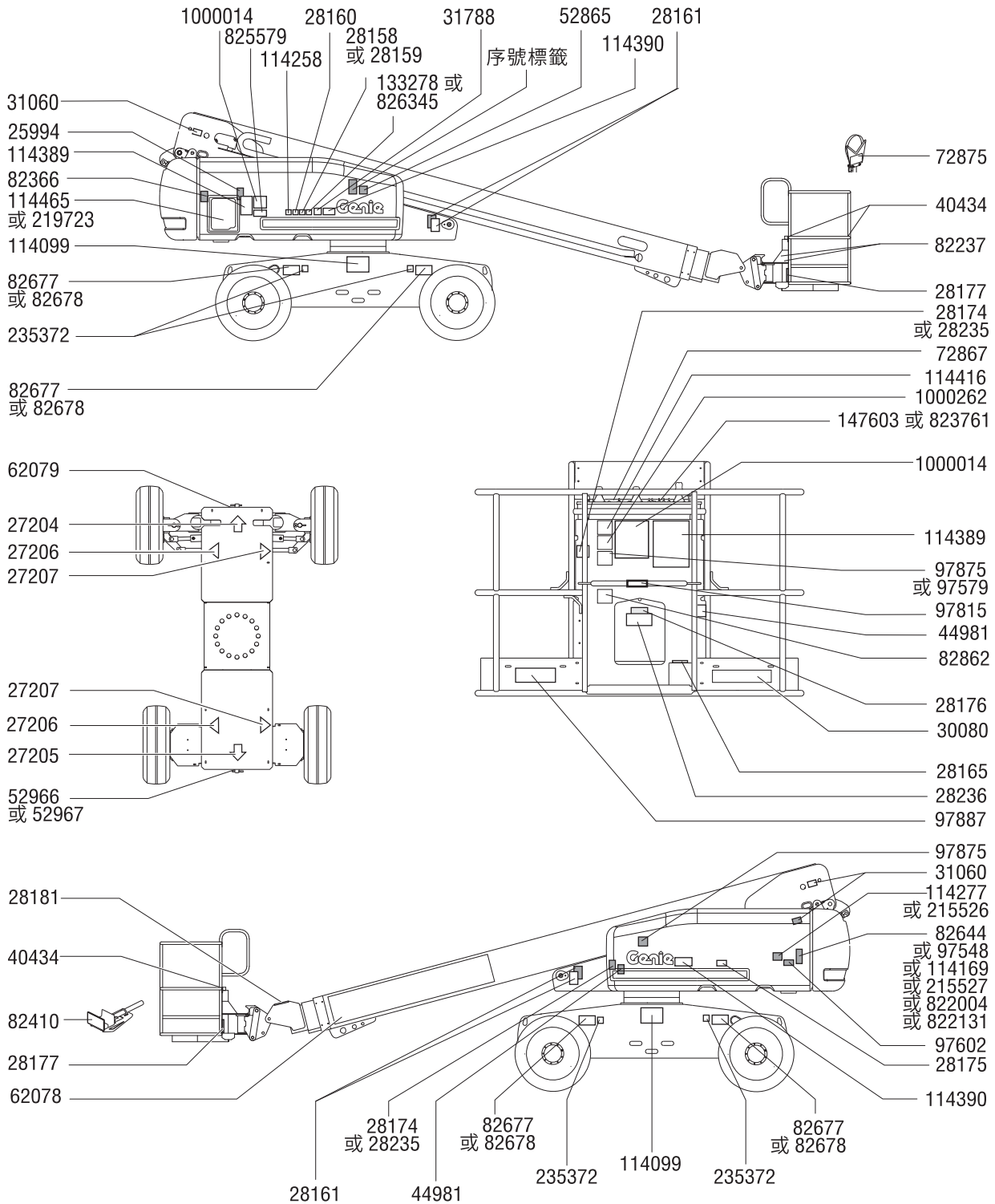

## 檢驗

### 檢驗包含符號的標示

確定機器上的標示是否有文字或符號。使用適當的檢驗來驗證所有標示皆清晰易讀且貼於正確的位置。

以下是包含數量和說明的資料清單。

零件號	標示說明	數量
27204	箭頭 – 藍色	1
27205	箭頭 – 黃色	1
27206	三角 – 藍色	2
27207	三角 – 黃色	2
28158	標籤 – 無鉛	1
28159	標籤 – 柴油機	1
28160	標籤 – 液化石油氣	1
28174	標籤 – 動力至工作臺，230V	2
28235	標籤 – 動力至工作臺，115V	2
40434	標籤 – 牽索固定點	8
44981	標籤 – 通到工作臺的空氣管線 (選配件)	2
52967	裝飾物 – 4 x 4	1
82472	標籤 – 砸壓的危險	4
82473	標籤 – 隔艙入口	1
82481	標籤 – 電池/充電器安全	1
82487	標籤 – 閱讀手冊	2
82548	標籤 – 工作臺旋轉	2

零件號	標示說明	數量
82601	標籤 – 最大承載，227 kg	1
82602	標籤 – 最大手動力，667 N，ANSI	1
82671	標籤 – 工作臺焊接線 (選配件)	2
97815	標籤 – 下方中護欄	1
114099	標籤 – 搬運圖	2
114247	標籤 – 墜落的危險	1
114251	標籤 – 爆炸的危險	1
114252	標籤 – 傾翻的危險，限制開關	7
114277	標籤 – 傳送帶路線 (DSG-423)	1
114465	地面控制器面板	1
114473	標籤 – 傾斜警示鈴	1
133067	標籤 – 電擊的危險	1
133252	標籤 – 軌道負載，S-65 TRAX	4
133254	裝飾物 – Genie S-65 TRAX	1
133260	裝飾物 – S-65 TRAX	1
133263	標籤 – 軌道規格	4
133387	全方位功能貼紙	2
147603	工作檯控制面板	1
215526	標籤 – 傳送帶路線	1
823658	地面控制器面板	1
823764	工作檯控制面板	1

■ 陰影表示標示是隱藏的，也就是在蓋子的下面

# 檢驗

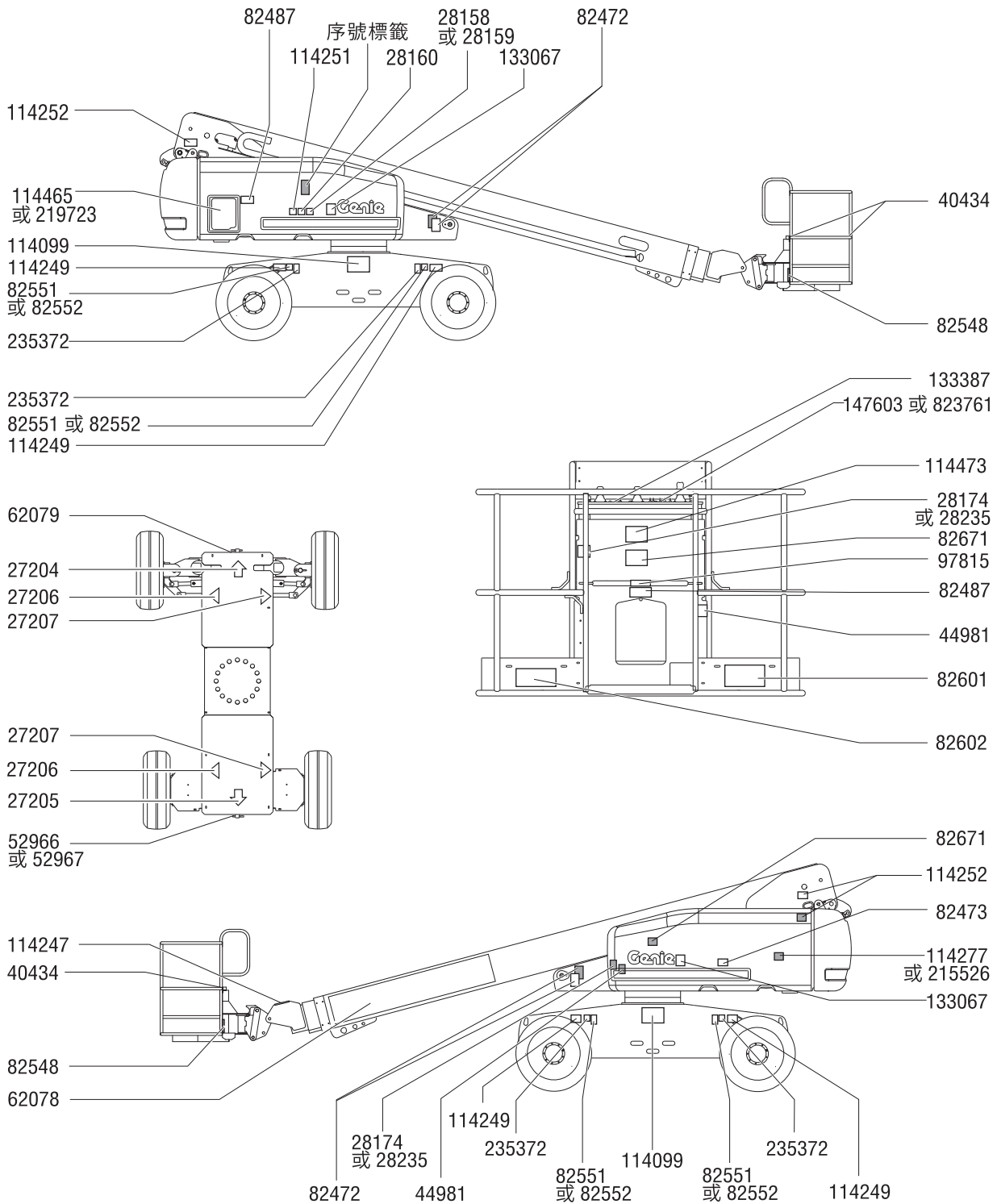

## 操作說明



### 不得進行操作, 除非:

- ☑ 您已瞭解並掌握本操作手冊中的機器安全操作規則。
  - 1 避免出現危險情況。
  - 2 始終執行操作前檢查。
  - 3 始終在使用前進行功能測試。
  - 4 檢查工作場所。
  - 5 僅根據機器的設計意圖使用機器。

### 基本原則

「操作說明」一節為機器操作的各個方面提供了具體說明。操作者有責任遵循操作手冊、安全手冊及職責手冊上的所有安全規則和說明。

除了將人員以及它們的工具和材料提升到空中工作場所外，將此機器另做它用是不安全和危險的。

只有訓練有素和經授權的人員方可獲許操作該機器。如果在同一工作班次的不同時間，有一個以上的操作員使用同一台機器，那麼他們必須都是具有相應資格的操作人員且應遵循操作手冊、安全手冊及職責手冊上的所有安全規則和說明。這意味著每一個新操作人員在使用機器以前都應該執行操作前檢查、功能測試和工作場所檢查。

## 操作說明

### 啟動引擎

- 1 在地面控制器上，將鑰匙開關轉動至想要的位置。
- 2 確保地面和工作檯控制紅色「緊急停止」按鈕都拉出到 on「開」的位置。

### 汽油/LPG 型號

- 1 在地面控制器上，將鑰匙開關轉動至想要的位置。
- 2 確保地面和工作檯控制紅色「緊急停止」按鈕都拉出到 on「開」的位置。
- 3 透過將燃料選擇開關移動至想要的位置來選擇燃料。
- 4 將引擎啟動按鈕開關移動至任一側。如果引擎無法啟動或是熄火，則重新啟動延遲會使得啟動開關喪失功能 3 秒種。

### 柴油機型號

- 1 在地面控制器上，將鑰匙開關轉動至想要的位置。
- 2 確保地面和工作檯控制紅色「緊急停止」按鈕都拉出到 on「開」的位置。

### 有電預熱塞按鈕開關的型號：

- 3 將預熱塞開關移動至任一側約 3 至 5 秒鐘的時間。
- 4 將引擎啟動按鈕開關移動至任一側。如果引擎無法啟動或是熄火，則重新啟動延遲會使得啟動開關喪失功能 3 秒種。

### 有自動預熱塞的型號：

- 5 當自動預熱塞開啟時，LCD 螢幕將會顯示預熱塞符號。
- 6 當自動預熱塞符號關閉時，將引擎啟動按鈕開關移動至任一側。如果引擎無法啟動或是熄火，重新啟動延遲會使得啟動開關喪失功能 3 秒種。

## 操作說明

### 緊急停止

在地面控制器或工作檯控制器上，將紅色緊急停止按鈕推到 off「關」位置並關閉引擎。

修復任何操作功能須在按下其中任一個紅色緊急停止按鈕時進行。

選擇並操作地面控制器會超越工作檯紅色「緊急停止」按鈕。

### 緊急動力

如果主動力源 (引擎) 失去作用，則請使用輔助動力。

- 1 將鑰匙開關轉動至地面或工作檯控制器。
- 2 將紅色「緊急停止」按鈕拉出至 on「開」的位置。
- 3 由工作檯操作輔助控制器時踩下腳踏開關。
- 4 同時將緊急動力開關往任一側推並且啟動所需之功能。



將無法使用緊急動力執行驅動和轉向功能。

### 從地面進行操作

- 1 將鑰匙開關轉動至地面控制器。
- 2 將紅色「緊急停止」按鈕拉出至 on「開」的位置。
- 3 汽油/LPG 型號：透過將燃料選擇開關移動至想要的位置來選擇燃料。
- 4 啟動引擎。

### 調整工作檯位置

- 1 按住功能啟用按鈕。



- 2 按照控制面板上的記號來移動適當的扳鈕開關。

透過地面控制器無法使用驅動和轉向功能。



## 操作說明

### 從工作臺操作

- 1 將鑰匙開關轉動至工作臺控制。
- 2 一起拔出工作臺和地面紅色「緊急停止」按鈕至 on「開」的位置。
- 3 汽油/LPG 型號：透過將燃料選擇開關移動至想要的位置來選擇燃料。
- 4 啟動引擎。啟動引擎時請勿踩下腳踏開關。

### 調整工作檯位置

- 1 踩下腳踏開關。
- 2 請按照控制面板上的記號緩慢移動適當功能控制手柄或者扳鈕開關。

### 轉向

- 1 踩下腳踏開關。
- 2 按照藍色或黃色三角指示的方向，緩慢移動行駛/轉向控制手柄，  
或者按下位於驅動控制手柄上方之拇指搖桿開關。

使用工作檯控制器和驅動底盤上的色標方向箭頭來標示車輪將轉動的方向。

### 驅動

- 1 踩下腳踏開關。
- 2 增加速度：緩慢移動驅動控制手柄，使其偏離中心位置。  
減慢速度：緩慢移動驅動控制手柄，使其指向中心位置。  
停止：使驅動控制手柄回到中心位置或釋放腳踏開關。

使用工作檯控制器和驅動底盤上的色標方向箭頭來標示機器將移動的方向。

當伸展臂升起時機器移動速度受到限制。

## 操作說明

### ▲ 在斜坡上驅動

決定機器的上坡、下坡與側坡等級並決定坡度級別。



最大坡度等級，工作檯下坡  
(爬坡能力)：

2WD：30% (17°)

4WD：45% (24°)



最大坡度等級，工作檯上坡：

2WD：10% (6°)

4WD：30% (17°)



最大側坡等級：

25% (14°)

注意：坡度等級受到地面條件與適當牽引的影響。爬坡能力一詞只適用於配重式上坡配置。

確保伸展臂位於水平線之下，且工作檯位於圓端車輪之間。

將驅動速度選擇開關移動至機器處於斜坡的標誌。

### 若要決定坡度級別：

以數位傾斜器或使用下列程序測量坡度。

您需要：

- 水平儀
- 一塊直木板，長度至少要有 3 英尺 / 1 m
- 捲尺

將木板置於斜坡上。

在下坡的一端，將水平儀放置在木板上緣，然後將該端抬起直到木板呈現水平為止。

在握住木板水平儀的同時，測量從木板底部到地面的垂直距離。

將捲尺測量到的距離 (升高高度) 除以木板的長度 (行程) 然後乘以 100。

範例：



木板 = 144 英吋 (3.6 m)

行程 = 144 英吋 (3.6 m)

升高高度 = 12 英吋 (0.3 m)

$12 \text{ in} \div 144 \text{ in} = 0.083 = 8.3\%$  級別

$0.3 \text{ m} \div 3.6 \text{ m} = 0.083 = 8.3\%$  級別

如果坡度超過最大的上坡、下坡或側坡等級，則必須在斜坡的上下位置絞動或搬運機器。請參閱「搬運與提升」一節。

## 操作說明

### 全方位功能

燈亮表示伸展臂剛剛移過任一非轉向輪而且驅動功能已中斷。



若要驅動，握住任一側的全方位開關並緩慢地將驅動控制手柄移開中心位置。

請注意機器可能以與驅動及轉向控制器移動方向相反的方向移動。

務必使用工作檯控制器和驅動底盤上的色標方向箭頭來標示機器將移動的方向。

### 行駛速度選擇



- 機器處於斜坡的符號：傾斜時或粗糙地面時請在低速範圍內操作
- 機器處於水平面的符號：最大驅動速度的高速範圍操作

### 引擎空轉選擇 (rpm)

使用控制面板上的符號選擇引擎空轉 (rpm)。

若未踩下腳踏開關，則引擎將以最慢的 rpm 空轉。

- 烏龜符號：啟動低速空轉之腳踏開關
- 兔子符號：啟動高速空轉之腳踏開關



### 發電機 (如果配備)

若要操作發電機，請將發電機的扳鈕開關移動到 on (開) 位置。

發電機會開啟而且引擎會持續運轉。踩下腳踏開關將會關閉發電機。鬆開腳踏開關將會重新開啟發電機。

請將動力工具插進工作檯電源的 GFCI 插座。

若要停止發電機，請將發電機的扳鈕開關移動到 off (關) 位置。

## 操作說明

### 機器未處於水平狀態之指示燈 (如果配備)



燈亮表示機器未處於水平狀態。當此指示燈亮起時，傾斜警報器會發出聲音。把機器移到堅固、水平的地面上。

### 機器故障指示燈



燈亮表示所有功能皆已停止。

- 1 把紅色「緊急停止」按鈕向裡推然後拉出。
- 2 降低並收回伸展臂。
- 3 標記機器並停止使用。功能將不起作用。

### 檢查引擎燈 (如果配備)



燈亮且引擎停止：標記機器並停止使用。

燈亮且引擎運轉：請於 24 小時內聯絡維修人員。

### 引擎關閉指示燈 (如果配備)



燈亮：標記並停止使用機器。

### LCD 螢幕 (如果配備)



LCD 螢幕上顯示計時器、電壓、油壓與冷卻液溫度。螢幕也顯示故障代碼與其他維修資訊。

### Perkins 引擎

配備 Perkins 柴油引擎及 LCD 螢幕的機器具有再生模式，此模式應在需要時自動運轉。

左側琥珀色燈亮起，高溫文字方塊顯示：再生模式運轉中。不需要維修。

右側琥珀色燈亮起或閃爍：需要再生。

- 1 把紅色「緊急停止」按鈕向裡推以關閉機器。
- 2 重新啟動引擎。再生模式應會自動運轉。

左側琥珀色燈亮起，無高溫文字方塊顯示：再生模式已關閉。若要開啟再生模式：

## 操作說明

1 把紅色「緊急停止」按鈕向裡推以關閉機器。

2 重新啟動引擎

閃爍紅燈：請聯絡維修人員。

閃爍綠燈：請於 24 小時內聯絡維修人員。

### Deutz 引擎

閃爍紅燈：請聯絡維修人員。

閃爍綠燈：請於 24 小時內聯絡維修人員。

### 航空器保護套件 (如果配備)

若工作臺保險桿接觸到航空器元件，機器將會關閉，且無法操作任何功能。

1 啟動引擎。

2 踩下腳踏開關。

3 移動並按住功能優先開關。

4 移動適當的功能控制手柄或扳鈕開關，將機器向遠離航空器元件的方向移動。

### 管架說明

管架組件是由位於工作臺任一側的 2 個管架組成，使用 U 型螺栓固定在護欄上。

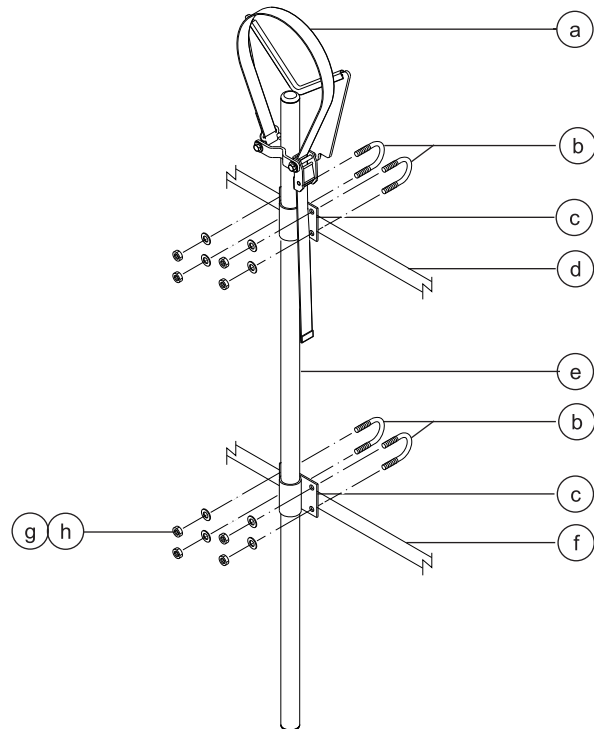

- a 皮帶
- b U 型螺栓
- c 管架固定件
- d 上方工作臺護欄
- e 管架焊件
- f 中部工作臺護欄
- g 扁平墊圈
- h 防鬆螺母

## 操作說明

### 遵守和服從：

- ☑ 管架必須安裝在工作臺內側。
- ☑ 管架不得妨礙工作臺控制器或堵塞工作臺入口。
- ☑ 管架管的底端必須靠在工作臺地板上。
- ☑ 安裝管架之前，確保工作臺處於水平狀態。

### 管架安裝

- 1 在工作臺的每一側安裝管架。請參考左方的插圖。確保管架管的底端靠在工作臺地板上。
- 2 安裝兩個 U 型螺栓，從工作臺護欄外方穿過每一個管架固定件。
- 3 使用 2 個墊圈和 2 個螺母，固定每一個 U 型螺栓。

### 管架操作

- 1 確保已正確遵守管架組裝和安裝說明，且管架是固定在工作臺護欄上。
  - 2 將負載靠放在兩個管架上。負載的長邊應與工作臺的長邊平行。
  - 3 將負載居中放置於管架上。
  - 4 將負載固定到每一個管架上。使用尼龍皮帶纏繞負載。解開帶扣將皮帶滑出。拉緊皮帶。
  - 5 輕輕的推拉負載，確認管架和負載都已固定。
  - 6 當機器移動時，請將負載維持在固定狀態。
- ▲ 傾翻的危險。管架組件的重量和管架上的負載將會降低機器的額定工作臺承載量，因此必須算入總工作臺負載中。
- ▲ 傾翻的危險。管架組件的重量和管架的負載會限制工作臺的最多容納人員數。

#### 最大管架承載量

所有型號	200 lbs 90.7 kg
管架組件重量	21 lbs 9.5 kg

## 操作說明

### 面板架組裝

- 1 將警告標示貼在每個面板架的前方 (如有需要)。
- 2 在面板架底座上安裝止動膠塊 1。請參閱插圖。
- 3 使用 2 個高型鎖定螺母和 2 個墊圈固定止動膠塊。

### 面板架安裝

- 1 將掛鉤件插入面板架底座上的插槽。
- 2 將面板架鉤掛在底部工作臺管上的所要位置。
- 3 將止動膠塊 2 安裝進面板架底座和掛鉤件上。請參閱插圖。
- 4 使用 2 個低型鎖定螺母加以固定。
- 5 如果面板架是安裝在工作臺地板支撐管上，將 U 型螺栓插入穿過地板，在管子附近，然後進入面板架底座。
- 6 使用 2 個螺母和 2 個墊圈，固定 U 型螺栓。前進到步驟 9。
- 7 如果面板架不是安裝在工作臺地板支撐管上，請使用提供的鋁管。
- 8 將管子放置在面板架和工作臺地板之間。插入 U 型螺栓穿過地板，在管子附近，然後進入面板架底座。
- 9 對第二組零件重複上述步驟。

### 墊片安裝

- 1 在工作臺護欄上安裝 2 片墊片。將墊片放置在可保護面板不會觸及工作臺護欄的位置。

### 皮帶安裝

- 1 開啟夾子，將其安裝在垂直工作臺護欄管周圍。
- 2 插入帶有墊圈的螺栓，穿過夾子的一側。
- 3 將皮帶組件的終板安裝在螺栓上。
- 4 將螺栓插入穿過夾子的另一側。
- 5 使用墊圈和螺母加以固定。請勿太緊。皮帶組件終板應該可以在工作臺護欄上滑動。

# 操作說明

## 面板架操作

- 1 將兩個面板架都固定到工作臺上。
- 2 將負載靠放在兩個面板架上。
- 3 將負載居中放置在工作臺上。
- 4 使用皮帶將負載固定到工作臺上。拉緊皮帶。

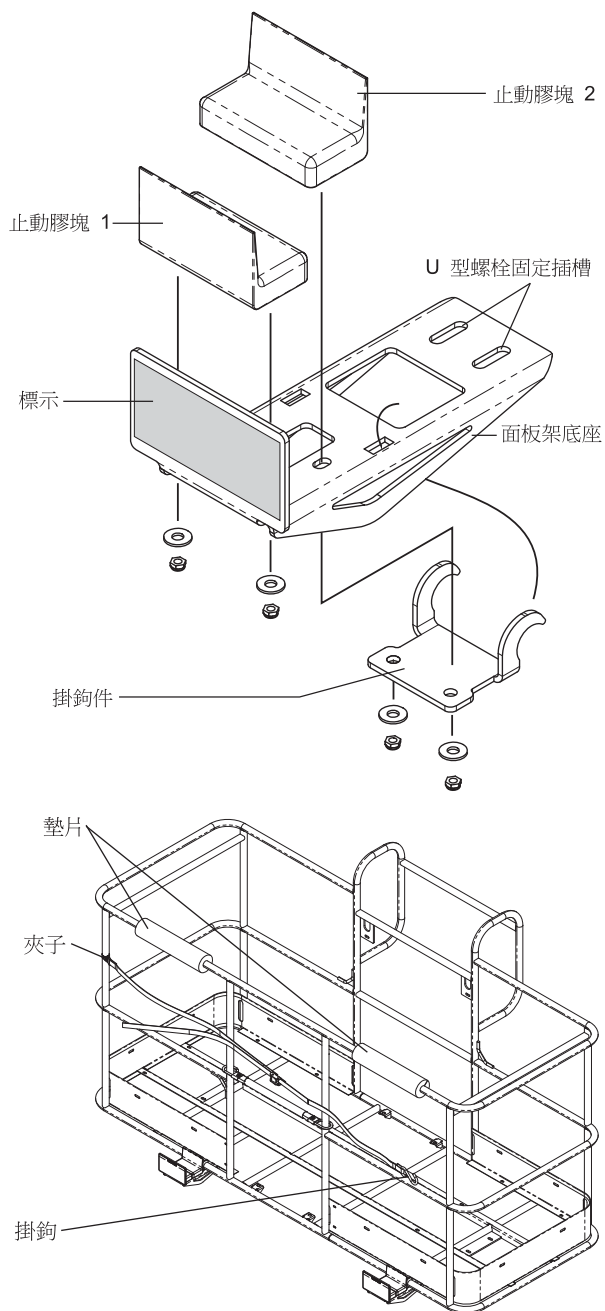



## 操作說明

### 每次使用後

- 1 選擇一個安全停放位置，可以是堅固的水平地面，沒有障礙物並避開交通繁忙的地方。
- 2 將伸展臂收回並降到收起位置。
- 3 旋轉轉盤，使伸展臂位於非轉向輪之間。
- 4 將鑰匙開關轉動至 **off** 「關」的位置並拔掉鑰匙，以避免未經許可使用機器。
- 5 用止輪塊墊起車輪。

## 拖曳說明

### 使用拖曳裝置

#### 拖曳之前：

- 1 將機器置於水平表面。用止輪塊墊起車輪，以防止機器滾動。
- 2 將拖桿牢固連接至機器。將拖桿牢固連接至拖曳車。
- 3 請轉動驅動軸套分離帽來鬆開驅動扭矩軸套。
- 4 4WD 型號：請轉動驅動分離帽來鬆開前驅動扭矩軸套。
- 5 以逆時針方向轉動轉向旁路閥，用液壓驅動鬆開轉向。

#### ▲ 警告

請勿超出建議的最大拖曳速度，或最大拖曳時間。

最大拖曳速度	8 mph / 12.87 km/h
8 mph / 13 km/h 的最大拖曳時間	30 分鐘
6 mph / 10 km/h 的最大拖曳時間	60 分鐘

#### 拖曳後：

- 1 在拖曳後，立即鎖定車輪、放開拖桿，並反轉驅動軸套分離帽。
- 2 將拖桿往回固定到機器上。
- 3 恢復機器的操作之前，請在水平的表面上測試轉向、驅動和剎車功能。請參閱能測試。

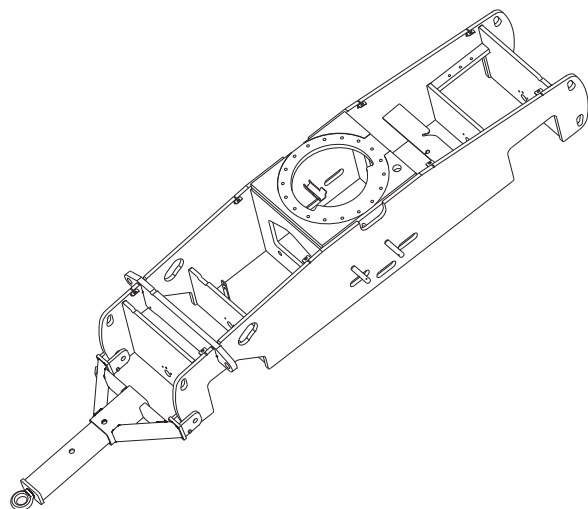
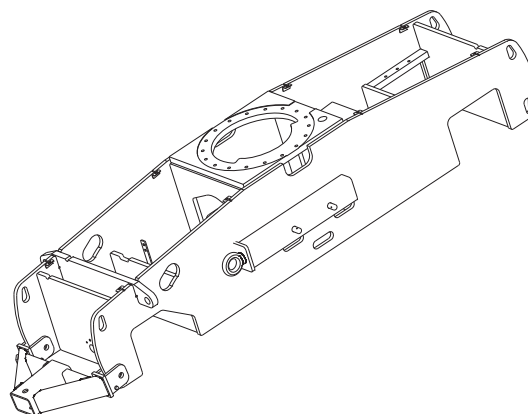

## 搬運與提升說明



### 遵守和服從：

- ☑ Genie 提供此安全資訊做為建議。司機只負責確認機器已適當固定，並已依照美國運輸部規章、其他地區規章與公司政策選擇正確的拖車。
- ☑ 必須將任何起重機或 Genie 產品裝入貨櫃的 Genie 買主，應該尋找專精於籌備、裝載和固定建造物與起重機設備的國際運輸之合格貨物運輸業者。
- ☑ 應該只由合格的起重機操作員將機器移上或移下卡車。
- ☑ 運輸車輛必須停在水平地面上。
- ☑ 載入機器後，運輸車輛必須確保安全以防止滾動。
- ☑ 確定車輛承載量、載入面、鏈條或皮帶足以支撐機器的重量。Genie 起重機相對於其大小是非常重的。請參閱序號標籤以瞭解機器的重量。
- ☑ 請確定搬運之前應以轉盤旋轉鎖固定轉盤。操作時請確定將轉盤鎖解開。
- ☑ 請勿在超過上坡、下坡或側坡等級的斜坡上驅動機器。請參閱「操作說明」一節中的「在斜坡上驅動」。
- ☑ 如果運輸車輛車床的坡度超過最大的坡度等級，則必須使用剎車釋放操作中所述的絞盤裝載或卸載機器。

## 搬運與提升說明

### 絞盤之自由轉輪配置

用止輪塊墊起車輪，以防止機器滾動。

**2WD 型號：**請轉動驅動軸套分離帽來鬆開非轉向輪煞車。

**4WD 型號：**轉動四個驅動軸套分離帽來鬆開車輪煞車。

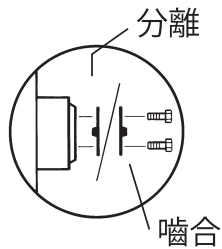

請確保絞盤鋼索已正確固定到驅動底盤的捆綁點上，並且通道上沒有障礙物。

請以上述之程序以相反順序將煞車再次嚙合。

注意：泵浦自由轉輪閥應始終保持關閉狀態。

### 確保安全捆綁於卡車或拖車以便運輸

每次搬運機器時，請始終使用轉盤旋轉鎖定銷。

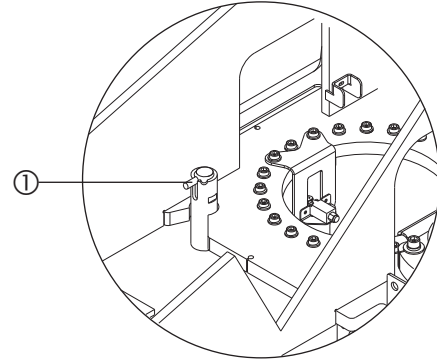

#### 1 轉盤旋轉鎖定銷

運輸前將鑰匙開關轉動至 off 「關」的位置並拔掉鑰匙。

全面檢查機器，以防止有鬆動或未固定的項目。

## 搬運與提升說明

### 固定底盤

確保鏈條或皮帶具有足夠負載強度。

最少使用 5 個鏈條。

調整吊具以避免損壞鏈條。

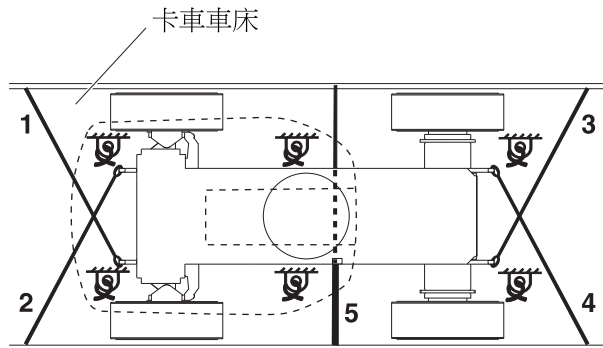

### 固定工作臺 - S-65

將墊塊放置在工作臺旋轉器之下。請勿讓墊塊接觸工作臺汽缸。

使用通過較低工作臺支撐板的尼龍皮帶固定工作臺。固定伸展臂部分時，請勿使用過大的向下力量。

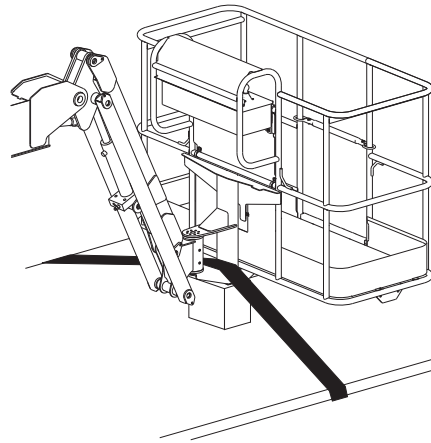

## 搬運與提升說明



### 遵守和服從：

- ☑ 只有合格的索具操縱人員才能夠進行機器的索具裝配與提升。
- ☑ 確定起重機承載量、載入面、皮帶或繩索足以支撐機器的重量。請參閱序號標籤以瞭解機器的重量。

### 提升說明

請充分降低並收回伸展臂。移除機器上所有鬆動的項目。

請利用轉盤旋轉鎖固定轉盤。

使用本頁的表格與圖片來確定機器的重心。

將吊具僅連接到機器上指定的提升點。全部四個提升點都在轉盤上。

調整吊具以避免損壞機器，並保持機器的水平狀態。

重心	X 軸	Y 軸
S-65	4.18 ft	51.5 in
	1.27 m	1.30 m

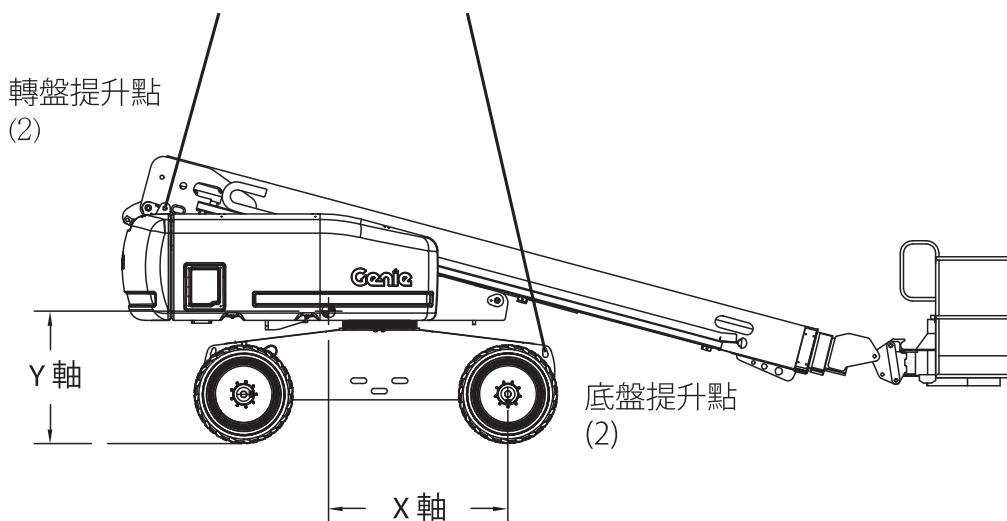

## 維護



### 遵守和服從：

- ☑ 操作員僅能執行在此手冊中規定的例行維護項目。
- ☑ 根據製造商的規定和職責手冊上指定的要求，應由合格的維修技術人員完成定期維護檢查。
- ☑ 只能使用 Genie 認可的更換零件。

### 維護符號示意圖

在此手冊中使用以下符號以表達說明中的相關含義。維護程序前面出現一個或多個符號時，所表達的意義如下。



表示執行此程序時所需要的工具。



表示執行此程序時需要新的零件。



表示在執行本程序之前需要先降低引擎溫度。

### 檢查引擎油位



保持合適的引擎油位對維持引擎的良好性能和使用壽命至關重要。油位不合適時操作機器會損壞引擎元件。

注意：請在引擎停止運轉時檢查油位。

- 1 檢查油位計。請根據需要加油。

#### Ford DSG-423 EFI 引擎

油品類型	5W-20
------	-------

#### Ford MSG-425 EFI 引擎

油品類型	5W-20
------	-------

#### Perkins 404C-22 引擎

油品類型	15W-40
------	--------

油品類型 – 低溫條件	5W-20
-------------	-------

#### Perkins 404D-22 引擎

油品類型	15W-40
------	--------

油品類型 – 低溫條件	5W-40
-------------	-------

#### Perkins 404F-22T 引擎

油品類型	15W-40
------	--------

油品類型 – 低溫條件	5W-40
-------------	-------

#### Deutz F3L 2011F 引擎

油品類型	15W-40
------	--------

油品類型 – 低溫條件	5W-40
-------------	-------

#### Deutz D2.9 L4 引擎

油品類型	15W-40
------	--------

油品類型 – 低溫條件	5W-30
-------------	-------

## 維護

### 檢查液壓油油位



使液壓油維持在適當的油位對機器工作非常重要。如液壓油處於不適當的油位，會對液壓元件造成損壞。透過日常檢查，檢驗員能夠確定液壓油油位的變化，這種變化提示液壓系統可能存在問題。

- 1 請確認伸展臂是處於收起狀態。
- 2 請目視檢查液壓油箱側面的油位計。
- ⊙ 結果：液壓油位應維持在距油位計頂端 2 英寸 / 5 cm 的範圍內。
- 3 請根據需要加油。切勿添加過量。

#### 液壓油規格

液壓油類型	Chevron Rando HD 等效型
-------	----------------------

### 檢查引擎冷卻液液位 - 冷卻液型號



使引擎冷卻液維持在合適的液位對引擎的使用壽命至關重要。不合適的冷卻液液位將影響引擎的冷卻能力並損壞引擎元件。透過每日的檢查，檢驗員能夠確定冷卻液液位的變化，這種變化可以指出冷卻系統存在的問題。

- ▲ 燒傷的危險。小心過熱的引擎部件與冷卻液。接觸灼熱的引擎部件與/或冷卻液會造成嚴重燙傷。
- ▲ 燒傷的危險。如果引擎已經運轉，請勿取下散熱器蓋。接觸加壓的冷卻液會造成嚴重燙傷。取下散熱器蓋之前，請先讓引擎降溫。
- 1 檢查冷卻液回收槽內的液位。請根據需要加冷卻液。
- ⊙ 結果：液位應在油箱的 FULL (滿) 標記處，或在油位計的可見位置。



## 維護

### 檢查電池



電池狀況良好對正常的機器性能和安全操作非常重要。不適當的電解液液位或損壞的電纜及接線可能導致元件損壞和危險情形。

- ▲ 電擊的危險。接觸有電迴路可能導致死亡或嚴重的人體受傷。請摘掉所有的戒指、手錶和其他飾品。
  - ▲ 身體受傷的危險。電池含酸性物質。避免電池中的酸性物質溢出或碰觸該物質。用小蘇打與水中和溢出的電池酸性物質。
- 1 穿上防護衣並戴上護目鏡。
  - 2 請確定電池電纜的接線牢固且未受腐蝕。
  - 3 確定電池固定支架置於正確位置並且非常穩固。

注意：增加端子保護器以及防腐蝕密封劑可有效降低電池端子及電纜的腐蝕狀況發生。

### 柴油燃料需求



引擎效能是否滿意取決於是否使用良好品質的燃料。使用良好品質的燃料將可產生下列結果：延長引擎壽命及可接受的排氣等級。

以下列出每種引擎的最低柴油燃料需求。

<b>Perkins 404D-22 引擎</b>	
燃料類型	低硫化柴油 (LSD)
<b>Perkins 404F-22T 引擎</b>	
燃料類型	超低硫化柴油 (ULSD)
<b>Deutz D2011 L03i 引擎</b>	
燃料類型	低硫化柴油 (LSD)
<b>Deutz D2.9 L4 引擎</b>	
燃料類型	超低硫化柴油 (ULSD)

---

## 維護

### 定期維護

每季、每年和每兩年進行一次的維護，必須由受過此機器維護方面訓練且合格的人員，根據此機器維修手冊中的程序來完成。

閒置時間超過三個月的機器，在重新使用之前，必須接受每季檢驗。

## 規格

型號	S-65	
工作時的最大高度	71 ft	21.6 m
工作檯最大高度	65 ft	19.8 m
收起時的最大高度	8 ft 11 in	2.72 m
最大水平延伸	56 ft 2 in	17.1 m
寬度	8 ft 2 in	2.49 m
收起時的長度	31 ft 2 in	9.5 m
最大承載量	500 lbs	227 kg
最大承受風速	28 mph	12.5 m/s
軸距	8 ft 2 in	2.5 m
旋轉半徑 (外側)	18 ft 2 in	5.5 m
旋轉半徑 (內側)	7 ft 9 in	2.4 m
轉盤旋轉 (度)	連續性	
轉盤擺尾	4 ft	1.22 m
控制器	12V DC (依比例)	
工作檯尺寸, 6 英尺 (長 x 寬)	72 x 30 in	182 x 76 cm
工作檯尺寸, 8 英尺 (長 x 寬)	96 x 36 in	244 x 91 cm
工作檯調平	自動水平	
工作檯旋轉	160°	
工作檯交流電插座	標準	
離地間隙, 中心	14 in	37 cm
離地間隙, 軸	13 in	33 cm
燃料箱容量	40 gallons	151 liters
最大液壓壓力 (伸展臂功能)	3000 psi	207 bar
系統電壓	12V	
輪胎尺寸	355/55D 625	
輪胎尺寸, 高浮力	41/18LL x 22.5, 14 層	
重量	25,045 lbs	11,360 kg

(機器重量根據選件配置不同而有所差異。請參閱序號標籤以瞭解特定機器重量。)

## 最大坡度等級, 收起位置, 2WD

配重式上坡	30%	17°
配重式下坡	10%	6°
側坡	25%	14°

## 最大坡度等級, 收起位置, 4WD

配重式上坡	45%	24°
配重式下坡	30%	17°
側坡	25%	14°

注意：坡度等級受到地面條件與適當牽引的影響。

## 驅動速度

收起時的驅動速度, 2WD	4.0 mph 40 ft/6.2 sec	6.4 km/h 12.2 m/6.2 sec
收起時的驅動速度, 4WD	3.0 mph 40 ft/7.2 sec	4.8 km/h 12.2 m/7.2 sec
升起或延伸時的驅動速度 - 所有型號	0.7 mph 40 ft/40 sec	1.1 km/h 12.2 m/40 sec

## 地面承載量資訊

輪胎載重最大	12,600 lbs	5715 kg
輪胎接地壓力	70 psi	4.92 kg/cm <sup>2</sup> 483 kPa
佔有地板壓力	275 psf	1341 kg/m <sup>2</sup> 13.5 kPa

注意：地面承載量資訊是大約估計而且未併入不同的選項配置。只有配合適當的安全係數後方可使用上述資訊。

Genie 公司的宗旨是不斷改進產品。產品規格如有改變，恕不另行通知。

# 規格

## S-65 動作範圍

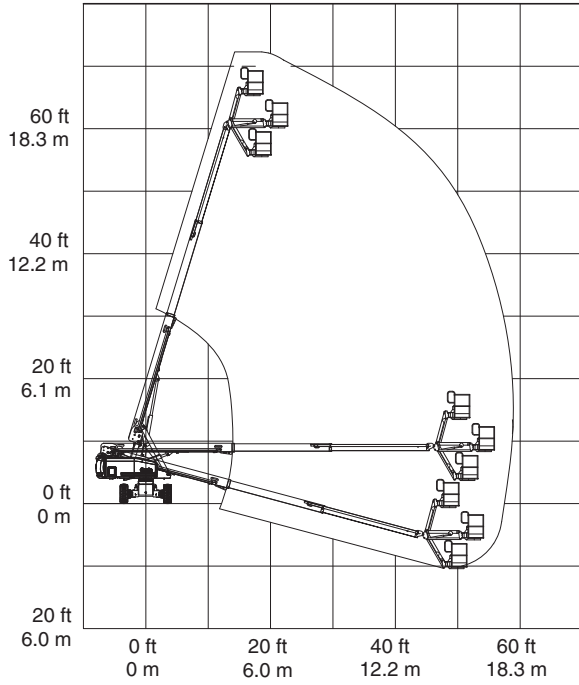

[www.genielift.com](http://www.genielift.com)

經銷商：